

印刷物発注仕様書		発注課	スポーツ課		原稿担当者職氏名	
印刷物品名	篠ノ井村山健康スポーツセンター使用許可書の印刷			連絡先 (電話・内線)	内(3842)	
数 量	50 部 <input checked="" type="checkbox"/> 冊・枚・シート			落札後の 打ち合わせ	<input checked="" type="checkbox"/> 要 <input type="checkbox"/> 不要	
	(複写の場合) 2枚×100組×50冊			校正回数	1回	<input type="checkbox"/> 責任校正
種類・規格	<input type="checkbox"/> パンフレット	<input type="checkbox"/> 冊子	<input type="checkbox"/> 封筒		原稿データ	
	<input type="checkbox"/> チラシ・リーフレット	<input checked="" type="checkbox"/> 複写伝票	<input type="checkbox"/> 〒赤枠付			
	<input type="checkbox"/> ポスター	<input type="checkbox"/> 連続帳票	<input type="checkbox"/> 窓あき		<input type="checkbox"/> 無	<input checked="" type="checkbox"/> 有
	<input type="checkbox"/> 賞状	<input type="checkbox"/> はがき	<input type="checkbox"/> テープタック付			
	<input checked="" type="checkbox"/> A5判	<input type="checkbox"/> B ___判	<input type="checkbox"/> 長 ___号		<input type="checkbox"/> CD <input type="checkbox"/> USB	
	<input type="checkbox"/> 変形 ___mm×___mm	<input type="checkbox"/> 角 ___号	<input type="checkbox"/> 封筒 ___号		<input type="checkbox"/> ネットワーク経由	
	<input type="checkbox"/> 両面印刷	<input type="checkbox"/> 片面印刷	<input type="checkbox"/> その他(別紙見本)		<input checked="" type="checkbox"/> Word <input type="checkbox"/> Excel	
製 本	<input checked="" type="checkbox"/> 見本のとおり	<input type="checkbox"/> 観音折	<input type="checkbox"/> ミシン (___ヶ所)		<input type="checkbox"/> その他 ()	
	<input type="checkbox"/> バラ	<input type="checkbox"/> 中綴じ	<input type="checkbox"/> 穴あけ (___ヶ所)			
	<input type="checkbox"/> ()折	<input type="checkbox"/> 無線綴じ	<input type="checkbox"/> クルミ表紙			
用 紙	*グリーン購入法に適合する用紙を使用すること(入手困難な場合は代替品可)					
	紙 質	<input checked="" type="checkbox"/> 見本のとおり				
		<input type="checkbox"/> 次のとおり				
		表紙	種類:			
	用紙(本文)		種類:			
中扉		種類:				
カーボン	<input checked="" type="checkbox"/> ノーカーボン紙		<input type="checkbox"/> カーボン紙			
色	<input type="checkbox"/> 色		<input type="checkbox"/> 別途指定			
デザイン	<input type="checkbox"/> 要		<input type="checkbox"/>			
	<input checked="" type="checkbox"/> 不要		特記事項 <input type="checkbox"/>			
印刷方法	<input checked="" type="checkbox"/> 見本のとおり		<input type="checkbox"/> オフセット	<input type="checkbox"/> フォーム		<input type="checkbox"/> 写真製版
			<input type="checkbox"/> ウラカーボン	<input type="checkbox"/> シルク <input type="checkbox"/> シール		
使用インキ	*原則として古紙再生を阻害するUV、発砲、金・銀・パールインキを含まないこと *オフセット印刷において、芳香族成分が1%以下の溶剤(動物植物系等の溶剤を含む)のみを用いること <input type="checkbox"/> SOY(大豆)インキを指定する					
刷 色	<input type="checkbox"/> パンフレット	<input type="checkbox"/> チラシ	<input type="checkbox"/> 伝票	表 ___色	裏 ___色	
	<input type="checkbox"/> 冊子	表紙	表 ___色	裏 ___色	<input type="checkbox"/> 絵 ___頁 ___色	
		本文	___頁 ___色	() ___頁 ___色		
納入期限	3月31日(金)	納入場所	<input checked="" type="checkbox"/> 発注課	<input type="checkbox"/> 発注課でない場合	データ納品	<input type="checkbox"/> 要 <input checked="" type="checkbox"/> 不要 <input type="checkbox"/> CD <input type="checkbox"/> USB <input type="checkbox"/> ネットワーク経由 用途 ()
備 考	2枚複写の2枚目は、裏面に「注意事項」の記載があるため、両面印刷となります。					

篠ノ井村山健康スポーツセンター使用許可申請書 NO

申請年月日	年 月 日				
申請者	住所				
	団体名				
	責任者名	TEL			
	火元電話番号	TEL			
使用日時	月 日 時 分～ 時 分				
	月 日 時 分～ 時 分				
	月 日 時 分～ 時 分				
	月 日 時 分～ 時 分				
	月 日 時 分～ 時 分				
使用施設	体育館	会議 A (ホール) 人	会議 B (林業) (林業室) 人	保健室 (シャワー室) 人	合計 人
		円	円	円	円
使用料		円	円	円	円
	取扱者				

※ 申請者は太線内のみ記入してください。

篠ノ井村山健康スポーツセンター使用許可書兼領収書 NO

申請年月日	年 月 日				
申請者	住所				
	団体名				
	責任者名	TEL			
	火元電話番号	TEL			
使用日時	月 日 時 分～ 時 分				
	月 日 時 分～ 時 分				
	月 日 時 分～ 時 分				
	月 日 時 分～ 時 分				
	月 日 時 分～ 時 分				
使用施設	体育館	会議 A (ホール) 人	会議 B (林業) (林業室) 人	保健室 (シャワー室) 人	合計 人
		円	円	円	円
使用料		円	円	円	円
	領収印				

長野市

使用上の注意事項

次の事項を守り、施設を快適に使用出来るよう皆様の御協力を願います。

- 1 本許可書は、使用の際必ず持参してください。
- 2 体育館では必ず室内用運動靴を履いてください。
- 3 体育館内での飲食及び喫煙は禁止します。
- 4 使用後は用具を所定の場所に収め、整理清掃火元の確認、戸締まりをしてください。
- 5 ゴミは各自でお持ち帰りください。
- 6 使用者が故意又は過失により施設を破損した場合は、弁償していただきます。
- 7 使用に際し不相当と認める行為があるときは、使用許可を取り消すことがあります。
- 8 夜間は管理人がおおりませんが、使用時間は午後9時までです。近隣の迷惑になりますので厳守してください。
- 9 火の元には十分ご注意ください。

印刷物発注仕様書		発注課	財政部 資産税課	原稿担当者職氏名	
印刷物品名	変更連絡はがきの印刷		連絡先 (電話・内線)	026-224-5018 内(2472)	
数 量	155,000 / 部・冊 <input checked="" type="checkbox"/> シート		落札後の 打ち合わせ	<input checked="" type="checkbox"/> 要 <input type="checkbox"/> 不要	
	(複写の場合) × × 冊		校正回数	2 回 <input type="checkbox"/> 責任校正	
種類・規格	<input type="checkbox"/> パンフレット	<input type="checkbox"/> 冊子	<input type="checkbox"/> 封筒	原稿データ	
	<input type="checkbox"/> チラシ・リーフレット	<input type="checkbox"/> 複写伝票	<input type="checkbox"/> 干赤枠付		
	<input type="checkbox"/> ポスター	<input type="checkbox"/> 連続帳票	<input type="checkbox"/> 窓あき	<input checked="" type="checkbox"/> 無 <input type="checkbox"/> 有	
	<input type="checkbox"/> 賞状	<input checked="" type="checkbox"/> はがき	<input type="checkbox"/> テープタック付		
	<input type="checkbox"/> A 判	<input type="checkbox"/> B 判	<input type="checkbox"/> 長 号	<input type="checkbox"/> CD <input type="checkbox"/> USB	
	<input type="checkbox"/> 変形 mm× mm	<input type="checkbox"/> 角 号	<input type="checkbox"/> 封筒 号	<input type="checkbox"/> ネットワーク経由	
	<input checked="" type="checkbox"/> 両面印刷	<input type="checkbox"/> 片面印刷	<input type="checkbox"/> その他(別紙見本)	<input type="checkbox"/> Word <input type="checkbox"/> Excel	
製 本	<input type="checkbox"/> 見本のとおり	<input type="checkbox"/> 観音折	<input checked="" type="checkbox"/> ミシン (1ヶ所)	<input type="checkbox"/> その他 ()	
	<input type="checkbox"/> バラ	<input type="checkbox"/> 中綴じ	<input type="checkbox"/> 穴あけ (ヶ所)		
	<input checked="" type="checkbox"/> (二つ)折	<input type="checkbox"/> 無線綴じ	<input type="checkbox"/> クルミ表紙		
用 紙	*グリーン購入法に適合する用紙を使用すること(入手困難な場合は代替品可)				
	紙 質	<input checked="" type="checkbox"/> 見本のとおり			
		<input type="checkbox"/> 次のとおり			
		表紙	種類:		
	用紙(本文)	種類:			
中扉	種類:				
カーボン色	<input type="checkbox"/> ノーカーボン紙	<input type="checkbox"/> カーボン紙			
	<input type="checkbox"/>	<input type="checkbox"/> 別途指定			
デザイン	<input checked="" type="checkbox"/> 要	特記事項	<input checked="" type="checkbox"/> 内側に隠蔽シール付きのはがき		
	<input type="checkbox"/> 不要		<input type="checkbox"/>		
印刷方法	<input checked="" type="checkbox"/> 見本のとおり	<input type="checkbox"/> オフセット	<input type="checkbox"/> フォーム	<input type="checkbox"/> 写真製版	
		<input type="checkbox"/> ウラカーボン	<input type="checkbox"/> シルク <input type="checkbox"/> シール		
使用インキ	*原則として古紙再生を阻害するUV、発砲、金・銀・パールインキを含まないこと *オフセット印刷において、芳香族成分が1%以下の溶剤(動物植物系等の溶剤を含む)のみを用いること <input type="checkbox"/> SOY(大豆)インキを指定する				
刷 色	<input type="checkbox"/> パンフレット	<input type="checkbox"/> チラシ	<input type="checkbox"/> 伝票	表 黒・赤色	裏 黒・赤色
	<input type="checkbox"/> 冊子	表紙 表 色	裏 色	口絵 頁 色	本文 頁 色 () 頁 色
納入期限	3月22日(水)	納入場所	<input checked="" type="checkbox"/> 発注課	<input checked="" type="checkbox"/> 発注課でない場合	データ納品
			株式会社 電算		
			<input type="checkbox"/> 要 <input checked="" type="checkbox"/> 不要	<input type="checkbox"/> CD <input type="checkbox"/> USB	
				<input type="checkbox"/> ネットワーク経由 用途 ()	
備 考	二つ折りにした状態で納入のこと。 納入場所は、資産税課へ500枚。他は株式会社電算 システム運用部へ納品のこと。 封入・封緘機使用のため不良品の混在不可。				

印刷物発注仕様書		発注課	公共施設マネジメント推進課	原稿担当者職氏名	
印刷物品名	長野市公共施設マネジメントニュース・レター vol.24の印刷			連絡先 (電話・内線)	224-7592(直通) 内(2273)
数 量	2,500 (部)冊・枚・シート			落札後の 打ち合わせ	■ 要 □ 不要 (レイアウト調整)
	(複写の場合) × × 冊			校正回数	1 回 □責任校正
種類・規格	<input type="checkbox"/> パンフレット	<input type="checkbox"/> 冊子	<input type="checkbox"/> 封筒	原稿データ	
	■チラシ・リーフレット	<input type="checkbox"/> 複写伝票	<input type="checkbox"/> 干赤枠付		
	<input type="checkbox"/> ポスター	<input type="checkbox"/> 連続帳票	<input type="checkbox"/> 窓あき	<input type="checkbox"/> 無	■有
	<input type="checkbox"/> 賞状	<input type="checkbox"/> はがき	<input type="checkbox"/> テープタック付		
	■ A 3 判	<input type="checkbox"/> B 判	<input type="checkbox"/> 長 号	<input type="checkbox"/> CD <input type="checkbox"/> USB	
	<input type="checkbox"/> 変形 mm×mm	<input type="checkbox"/> 角 号		■ネットワーク経由	
	■両面印刷	<input type="checkbox"/> 片面印刷	<input type="checkbox"/> 封筒 号	<input type="checkbox"/> Word <input type="checkbox"/> Excel	
<input type="checkbox"/> 複写	<input type="checkbox"/> ナンバー入り	<input type="checkbox"/> その他(別紙見本)	■ (PowerPoint)		
製 本	<input type="checkbox"/> 見本のとおり	<input type="checkbox"/> 観音折	<input type="checkbox"/> ミシン (ヶ所)	<input type="checkbox"/> その他 ()	
	<input type="checkbox"/> バラ	<input type="checkbox"/> 中綴じ	<input type="checkbox"/> 穴あけ (ヶ所)		
	■ (二つ)折	<input type="checkbox"/> 無線綴じ	<input type="checkbox"/> クルミ表紙		
用 紙	*グリーン購入法に適合する用紙を使用すること(入手困難な場合は代替品可)				
	紙 質	■ 見本のとおり			
		<input type="checkbox"/> 次のとおり			
		表紙	種類:		
		用紙(本文)	種類:		
	中扉	種類:			
カーボン色	<input type="checkbox"/> ノーカーボン紙	<input type="checkbox"/> カーボン紙			
	<input type="checkbox"/> 色	<input type="checkbox"/> 別途指定			
デザイン	■ 要		<input type="checkbox"/>		
	<input type="checkbox"/> 不要		特記事項	<input type="checkbox"/>	
印刷方法	■見本のとおり		<input type="checkbox"/> オフセット	<input type="checkbox"/> フォーム	<input type="checkbox"/> 写真製版
			<input type="checkbox"/> ウラカーボン	<input type="checkbox"/> シルク <input type="checkbox"/> シール	
使用インキ	*原則として古紙再生を阻害するUV、発砲、金・銀・パールインキを含まないこと *オフセット印刷において、芳香族成分が1%以下の溶剤(動物植物系等の溶剤を含む)のみを用いること <input type="checkbox"/> SOY(大豆)インキを指定する				
刷 色	■パンフレット	<input type="checkbox"/> チラシ	<input type="checkbox"/> 伝票	表 色	裏 色
	<input type="checkbox"/> 冊子	表紙 表 色	裏 色	<input type="checkbox"/> 絵 頁 色	
		本文 頁 色	() 頁 色		
納入期限	3月16日(木)	納入場所	■発注課	<input type="checkbox"/> 発注課でない場合	データ納品
				■ 要 <input type="checkbox"/> 不要	<input type="checkbox"/> CD <input type="checkbox"/> USB
備 考					

印刷物発注仕様書		発注課	保健福祉部国民健康保険課	原稿担当者職氏名	
印刷物品名	返信用封筒(料金受取人払)の印刷			連絡先(電話・内線)	内(2677)
数量	40,000 部・冊 [○] 校・シート			落札後の打ち合わせ	■ 要 □ 不要
	(複写の場合)	×	×	冊	校正回数 1 回 □ 責任校正
種類・規格	<input type="checkbox"/> パンフレット	<input type="checkbox"/> 冊子	<input checked="" type="checkbox"/> 封筒		原稿データ
	<input type="checkbox"/> チラシ・リーフレット	<input type="checkbox"/> 複写伝票	<input checked="" type="checkbox"/> 干赤枠付		
	<input type="checkbox"/> ポスター	<input type="checkbox"/> 連続帳票	<input type="checkbox"/> 窓あき		■ 無 □ 有
	<input type="checkbox"/> 賞状	<input type="checkbox"/> はがき	<input checked="" type="checkbox"/> テープタック付		
	<input type="checkbox"/> A 判	<input type="checkbox"/> B 判	<input checked="" type="checkbox"/> 長 3 号		<input type="checkbox"/> CD □ USB
	<input type="checkbox"/> 変形 _____mm× _____mm		<input type="checkbox"/> 角 号		<input type="checkbox"/> ネットワーク経由
	<input type="checkbox"/> 両面印刷	<input type="checkbox"/> 片面印刷	<input type="checkbox"/> 封筒 号		<input type="checkbox"/> Word □ Excel
<input type="checkbox"/> 複写	<input type="checkbox"/> ナンバー入り	<input type="checkbox"/> その他(別紙見本)		<input type="checkbox"/> ()	
製本	<input checked="" type="checkbox"/> 見本のとおり	<input type="checkbox"/> 観音折	<input type="checkbox"/> ミシン (ヶ所)	<input type="checkbox"/> その他 ()	
	<input type="checkbox"/> バラ	<input type="checkbox"/> 中綴じ	<input type="checkbox"/> 穴あけ (ヶ所)		
	<input checked="" type="checkbox"/> (三ツ)折	<input type="checkbox"/> 無線綴じ	<input type="checkbox"/> クルミ表紙		
用紙	*グリーン購入法に適合する用紙を使用すること (入札要件の場合に代用品可)				
	紙質	<input checked="" type="checkbox"/> 見本のとおり			
		<input type="checkbox"/> 次のとおり			
		表紙 種類:			
	用紙(本文) 種類:				
中扉 種類:					
カーボン色	<input type="checkbox"/> ノーカーボン紙	<input type="checkbox"/> カーボン紙			
	<input type="checkbox"/> 色	<input type="checkbox"/> 別途指定			
デザイン	<input type="checkbox"/> 要	特記事項	<input type="checkbox"/>		
	<input checked="" type="checkbox"/> 不要		<input type="checkbox"/>		
印刷方法	<input checked="" type="checkbox"/> 見本のとおり	<input type="checkbox"/> オフセット	<input type="checkbox"/> フォーム	<input type="checkbox"/> 写真製版	
		<input type="checkbox"/> ウラカーボン	<input type="checkbox"/> シルク	<input type="checkbox"/> シール	
使用インキ	*原則として古紙再生を阻害するUV、発砲、金・銀・パールインキを含まないこと *オフセット印刷において、芳香族成分が1%以下の溶剤(動物植物系等の溶剤を含む)のみを用いること <input type="checkbox"/> SOY(大豆)インキを指定する				
刷色	<input type="checkbox"/> パンフレット	<input type="checkbox"/> チラシ	<input type="checkbox"/> 伝票	表 _____色 裏 _____色	
	<input type="checkbox"/> 冊子	表紙 表 _____色 裏 _____色	口絵 _____頁 _____色	本文 _____頁 _____色 () _____頁 _____色	
納入期限	3月 29日(水)	納入場所	<input checked="" type="checkbox"/> 発注課	<input type="checkbox"/> 発注課でない場合	<input type="checkbox"/> 要 <input checked="" type="checkbox"/> 不要
備考					

印刷物発注仕様書		発注課	会計課	原稿担当者職氏名	
印刷物品名	□座振替済通知書のハガキ(打出用連続用紙)の印刷			連絡先 (電話・内線)	内(2021)
数 量	80,000 部・冊 [○] 枚・シート			落札後の 打ち合わせ	■ 要 □ 不要
	(複写の場合) × × 冊			校正回数	1 回 □責任校正
種類・規格	<input type="checkbox"/> パンフレット	<input type="checkbox"/> 冊子	<input type="checkbox"/> 封筒	原稿データ	
	<input type="checkbox"/> チラシ・リーフレット	<input type="checkbox"/> 複写伝票	<input type="checkbox"/> 〒赤枠付		
	<input type="checkbox"/> ポスター	<input checked="" type="checkbox"/> 連続帳票	<input type="checkbox"/> 窓あき	■無	□有
	<input type="checkbox"/> 賞状	<input checked="" type="checkbox"/> はがき	<input type="checkbox"/> テープタック付		
	<input type="checkbox"/> A 判	<input type="checkbox"/> B 判	<input type="checkbox"/> 長 号	<input type="checkbox"/> CD	<input type="checkbox"/> USB
	<input type="checkbox"/> 変形 _____mm× _____mm		<input type="checkbox"/> 角 号	<input type="checkbox"/> ネットワーク経由	
	<input checked="" type="checkbox"/> 両面印刷	<input type="checkbox"/> 片面印刷	<input type="checkbox"/> 封筒 号	<input type="checkbox"/> Word	<input type="checkbox"/> Excel
	<input type="checkbox"/> 複写	<input type="checkbox"/> ナンバー入り	<input checked="" type="checkbox"/> その他(別紙見本)	<input type="checkbox"/> ()	
製 本	<input checked="" type="checkbox"/> 見本のとおり	<input type="checkbox"/> 観音折	<input checked="" type="checkbox"/> ミシン (ヶ所)	<input type="checkbox"/> その他	
	<input type="checkbox"/> バラ	<input type="checkbox"/> 中綴じ	<input type="checkbox"/> 穴あけ (ヶ所)	()	
	<input type="checkbox"/> ()折	<input type="checkbox"/> 無線綴じ	<input type="checkbox"/> クルミ表紙		
用 紙	*グリーン購入法に適合する用紙を使用すること(入手困難な場合は代替品可)				
	紙 質	<input checked="" type="checkbox"/> 見本のとおり <input type="checkbox"/> 次のとおり 表紙 種類: 用紙(本文) 種類: 中扉 種類:			
		カーボン	<input type="checkbox"/> ノーカーボン紙	<input type="checkbox"/> カーボン紙	
		色	<input type="checkbox"/> 色	<input type="checkbox"/> 別途指定	
	デザイン	<input type="checkbox"/> 要	特記事項	<input type="checkbox"/>	
<input checked="" type="checkbox"/> 不要		<input type="checkbox"/>			
印刷方法	<input checked="" type="checkbox"/> 見本のとおり	<input type="checkbox"/> オフセット	<input type="checkbox"/> フォーム	<input type="checkbox"/> 写真製版	
		<input type="checkbox"/> ウラカーボン	<input type="checkbox"/> シルク <input type="checkbox"/> シール		
使用インキ	*原則として古紙再生を阻害するUV、発砲、金・銀・パールインキを含まないこと *オフセット印刷において、芳香族成分が1%以下の溶剤(動物植物系等の溶剤を含む)のみを用いること <input type="checkbox"/> SOY(大豆)インキを指定する				
刷 色	<input type="checkbox"/> パンフレット <input type="checkbox"/> チラシ <input type="checkbox"/> 伝票 表 _____色 裏 _____色 <input type="checkbox"/> 冊子 表紙 表 _____色 裏 _____色 口絵 _____頁 _____色 本文 _____頁 _____色 () _____頁 _____色				
納入期限	3月17日(金)	納入場所	<input checked="" type="checkbox"/> 発注課 <input type="checkbox"/> 発注課でない場合	データ納品	<input type="checkbox"/> 要 <input checked="" type="checkbox"/> 不要 <input type="checkbox"/> CD <input type="checkbox"/> USB <input type="checkbox"/> ネットワーク経由 用途 ()
備 考					

印刷物発注仕様書		発注課	財政部契約課	原稿担当者職氏名	
印刷物品名	窓開き封筒(封入封緘機用) の印刷			連絡先 (電話・内線)	224-5015 内(2429)
数 量	5,000 枚			落札後の 打ち合わせ	<input type="checkbox"/> 要 <input checked="" type="checkbox"/> 不要
	(複写の場合) × × 冊			校正回数	回 <input type="checkbox"/> 責任校正
種類・規格	<input type="checkbox"/> パンフレット	<input type="checkbox"/> 冊子	<input checked="" type="checkbox"/> 封筒		原稿データ
	<input type="checkbox"/> チラシ・リーフレット	<input type="checkbox"/> 複写伝票	<input type="checkbox"/> 〒赤枠付		
	<input type="checkbox"/> ポスター	<input type="checkbox"/> 連続帳票	<input type="checkbox"/> 窓あき		<input checked="" type="checkbox"/> 無 <input type="checkbox"/> 有
	<input type="checkbox"/> 賞状	<input type="checkbox"/> はがき	<input type="checkbox"/> テープタック付		
	<input type="checkbox"/> A 判	<input type="checkbox"/> B 判	<input type="checkbox"/> 長 号		<input type="checkbox"/> CD <input type="checkbox"/> USB
	<input type="checkbox"/> 変形 _____mm× _____mm		<input type="checkbox"/> 角 号		<input type="checkbox"/> ネットワーク経由
	<input type="checkbox"/> 両面印刷	<input type="checkbox"/> 片面印刷	<input type="checkbox"/> 封筒 号		<input type="checkbox"/> Word <input type="checkbox"/> Excel
	<input type="checkbox"/> 複写	<input type="checkbox"/> ナンバー入り	<input checked="" type="checkbox"/> その他(別紙見本)		<input type="checkbox"/> ()
製 本	<input type="checkbox"/> 見本のとおり	<input type="checkbox"/> 観音折	<input type="checkbox"/> ミシン (ヶ所)		<input type="checkbox"/> その他 ()
	<input type="checkbox"/> バラ	<input type="checkbox"/> 中綴じ	<input type="checkbox"/> 穴あけ (ヶ所)		
	<input type="checkbox"/> ()折	<input type="checkbox"/> 無線綴じ	<input type="checkbox"/> クルミ表紙		
用 紙	*グリーン購入法に適合する用紙を使用すること(入手困難な場合は代替品可)				
	紙 質	<input checked="" type="checkbox"/> 見本のとおり			
		<input type="checkbox"/> 次のとおり			
		表紙	種類:		
	用紙(本文)		種類:		
中扉		種類:			
カーボン色	<input type="checkbox"/> ノーカーボン紙		<input type="checkbox"/> カーボン紙		
	<input checked="" type="checkbox"/> 見本のとおり		<input type="checkbox"/> 別途指定		
デザイン	<input type="checkbox"/> 要	特記事項	<input type="checkbox"/>		
	<input checked="" type="checkbox"/> 不要		<input type="checkbox"/>		
印刷方法	<input checked="" type="checkbox"/> 見本のとおり	<input type="checkbox"/> オフセット	<input type="checkbox"/> フォーム		<input type="checkbox"/> 写真製版
		<input type="checkbox"/> ウラカーボン	<input type="checkbox"/> シルク <input type="checkbox"/> シール		
使用インキ	*原則として古紙再生を阻害するUV、発砲、金・銀・パールインキを含まないこと *オフセット印刷において、芳香族成分が1%以下の溶剤(動物植物系等の溶剤を含む)のみを用いること <input type="checkbox"/> SOY(大豆)インキを指定する				
刷 色	<input type="checkbox"/> パンフレット	<input type="checkbox"/> チラシ	<input type="checkbox"/> 伝票	表 _____色	裏 _____色
	<input type="checkbox"/> 冊子	表紙 表 _____色	裏 _____色	<input type="checkbox"/> 絵 _____頁 _____色	
		本文 _____頁 _____色	() _____頁 _____色		
納入期限	3月 17日(金)	納入場所	<input checked="" type="checkbox"/> 発注課	<input type="checkbox"/> 発注課でない場合	データ納品 <input type="checkbox"/> 要 <input checked="" type="checkbox"/> 不要 <input type="checkbox"/> CD <input type="checkbox"/> USB <input type="checkbox"/> ネットワーク経由 用途 ()
備 考	封入封緘機で使用するため、窓部分は蠟窓(グラシン紙)とし、封緘部分は水糊とすること。(裏地紋) ※別紙仕様書参照				

封入封緘機用封筒の仕様書

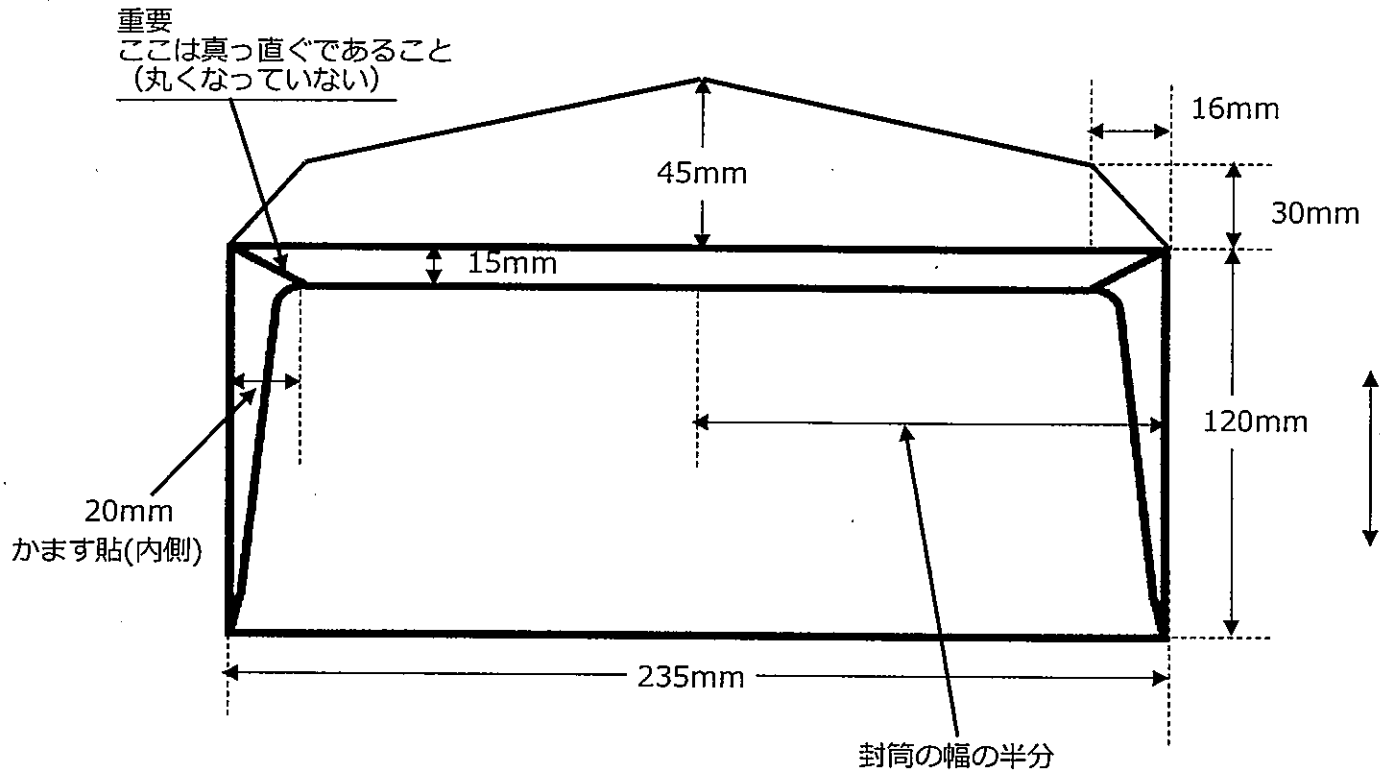

- 封筒のフラップは三角フラップ
- 封筒サイズは内容物の幅より 15mm 以上大きくする必要があります。
- 内容物の点数が多い場合は、さらに大きくする必要があり、20mm 大きいと最適です。
- 封筒の高さ(送り方向)は仕様で 6 mm となりますが、10mm 程度余裕があれば理想です。
- 封筒のフラップは閉じられて納品されるよう手配ください。
- フラップにはアラビア糊(水で溶ける糊)をムラなく塗布してください。
- あまり硬い紙質の場合はフラップの開く力が強くなり、封緘が悪くなるので避けてください。
- 用紙は見本のとおり。
- 窓空き部分には、グラシン紙を使用し、封筒本体と境目の無いよう、貼り付けをお願いします。

印刷物発注仕様書		発注課	保健福祉部 国民健康保険課	原稿担当者職氏名	
印刷物品名	封入封緘機(ネオポスト)用封筒の印刷			連絡先 (電話・内線)	026-224-7260 内(2694)
数量	30,000 部・冊・枚・シ			落札後の 打ち合わせ	■ 要 □ 不要
	(複写の場合) × × 冊			校正回数	1回 □ 責任校正
種類・規格	<input type="checkbox"/> パンフレット	<input type="checkbox"/> 冊子	<input checked="" type="checkbox"/> 封筒		原稿データ
	<input type="checkbox"/> チラシ・リーフレット	<input type="checkbox"/> 複写伝票	<input type="checkbox"/> 干赤枠付		
	<input type="checkbox"/> ポスター	<input type="checkbox"/> 連続帳票	<input checked="" type="checkbox"/> 窓あき		■ 無 □ 有
	<input type="checkbox"/> 賞状	<input type="checkbox"/> はがき	<input type="checkbox"/> テープタック付		
	<input type="checkbox"/> A 判	<input type="checkbox"/> B 判	<input type="checkbox"/> 長 号	<input type="checkbox"/> CD <input type="checkbox"/> USB	
	<input type="checkbox"/> 変形 mm× mm	<input type="checkbox"/> 角 号	<input type="checkbox"/> ネットワーク経由		
	<input type="checkbox"/> 両面印刷	<input type="checkbox"/> 片面印刷	<input type="checkbox"/> 封筒 号	<input type="checkbox"/> Word <input type="checkbox"/> Excel	
<input type="checkbox"/> 複写	<input type="checkbox"/> ナンバー入り	<input checked="" type="checkbox"/> その他(別紙見本)		<input type="checkbox"/> ()	
製本	<input type="checkbox"/> 見本のとおり	<input type="checkbox"/> 観音折	<input type="checkbox"/> ミシン (ヶ所)	<input type="checkbox"/> その他	
	<input type="checkbox"/> バラ	<input type="checkbox"/> 中綴じ	<input type="checkbox"/> 穴あけ (ヶ所)	()	
	<input type="checkbox"/> ()折	<input type="checkbox"/> 無線綴じ	<input type="checkbox"/> クルミ表紙		
用紙	*グリーン購入法に適合する用紙を使用すること(入手困難な場合は代替品可)				
	紙質	<input checked="" type="checkbox"/> 見本のとおり			
		<input type="checkbox"/> 次のとおり			
		表紙	種類:		
	用紙(本文)		種類:		
中扉		種類:			
カーボン色	<input type="checkbox"/> ノーカーボン紙	<input type="checkbox"/> カーボン紙			
	<input type="checkbox"/> 色	<input type="checkbox"/> 別途指定			
デザイン	<input checked="" type="checkbox"/> 要	特記事項	<input checked="" type="checkbox"/> 見本のとおり		
	<input type="checkbox"/> 不要		<input type="checkbox"/>		
印刷方法	<input checked="" type="checkbox"/> 見本のとおり	<input type="checkbox"/> オフセット	<input type="checkbox"/> フォーム	<input type="checkbox"/> 写真製版	
		<input type="checkbox"/> ウラカーボン	<input type="checkbox"/> シルク	<input type="checkbox"/> シール	
使用インキ	*原則として古紙再生を阻害するUV、発砲、金・銀・パールインキを含まないこと *オフセット印刷において、芳香族成分が1%以下の溶剤(動物植物系等の溶剤を含む)のみを用いること <input type="checkbox"/> SOY(大豆)インキを指定する				
刷色	<input type="checkbox"/> パンフレット	<input type="checkbox"/> チラシ	<input checked="" type="checkbox"/> 伝票	表 色	裏 色
	<input type="checkbox"/> 冊子	表紙 表 色	裏 色	<input type="checkbox"/> 絵 頁 色	
		本文 頁 色	() 頁 色		
納入期限	3月24日(金)	納入場所	<input checked="" type="checkbox"/> 発注課	<input type="checkbox"/> 発注課でない場合	データ納品
				<input type="checkbox"/> 要	<input checked="" type="checkbox"/> 不要
					<input type="checkbox"/> ネットワーク経由用途 ()
備考	見本のとおり作成すること(課名変更あり)。別紙封筒仕様書あり。 グラシン紙は封入封緘機使用に耐えるよう、端までしっかりと糊付けをすること。 封緘部は水のみ、裏地紋あり。箱入り(1箱1000枚)でフラップは閉じた状態で納品。				

封筒仕様書 ✓

- 1 封筒の大きさや窓あき部等のサイズの詳細
実物見本No.1 及び以下のとおり

<封筒うら>

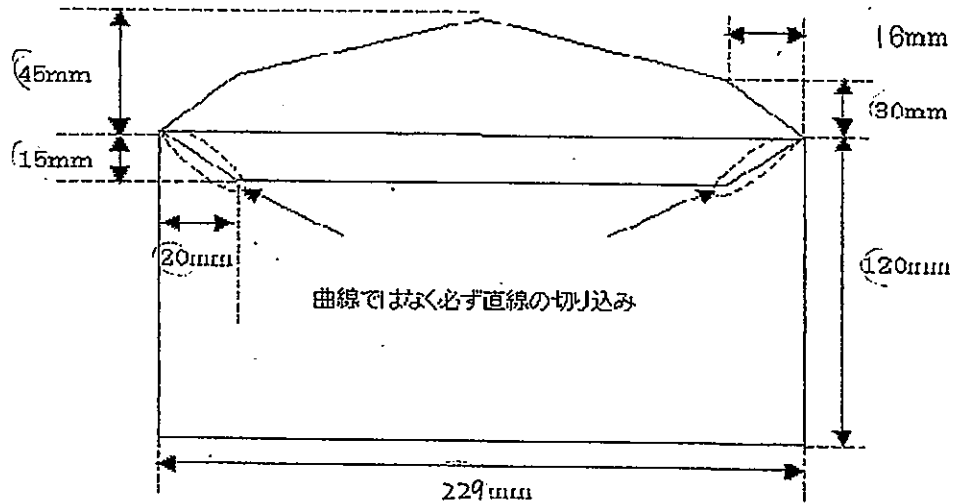

<封筒おもて>

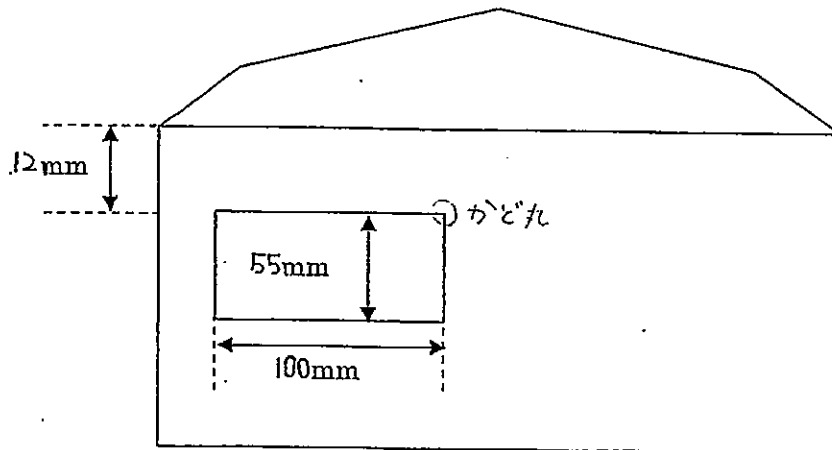

2 サイズ以外

①窓あき部のグラシン紙の貼り位置

実物見本No.2のとおりに、フラップ折り目から本体側に1mm控えたところから貼り、紙端がめくることがないように、端までしっかり貼付ける。

②封筒のり 水のり (アラビアのり)

③フラップは閉じた状態で納品する

3 封筒印字内容

封筒うら部を添付原稿のとおりに変更する。

文字の大きさやバランスを考慮して読みやすく配置して欲しい。

QRコード周辺には十分な余白をとり、コードは濃いめに印刷して欲しい。

印刷物発注仕様書		発注課	子育て家庭福祉課		原稿担当者職氏名	
印刷物品名	ながの子育て家庭優待パスポート案内チラシの印刷			連絡先 (電話・内線)	026-224-5031 内(2978)	
数 量	10000 部・冊・枚・シート			落札後の 打ち合わせ	■ 要 □ 不要	
	(複写の場合) × × 冊			校正回数	3 回	□責任校正
種類・規格	<input type="checkbox"/> パンフレット	<input type="checkbox"/> 冊子	<input type="checkbox"/> 封筒		原稿データ	
	<input checked="" type="checkbox"/> チラシ・リーフレット	<input type="checkbox"/> 複写伝票	<input type="checkbox"/> 干赤枠付			
	<input type="checkbox"/> ポスター	<input type="checkbox"/> 連続帳票	<input type="checkbox"/> 窓あき		<input type="checkbox"/> 無	<input checked="" type="checkbox"/> 有
	<input type="checkbox"/> 賞状	<input type="checkbox"/> はがき	<input type="checkbox"/> テープタック付			
	<input checked="" type="checkbox"/> A 判	<input type="checkbox"/> B 判	<input type="checkbox"/> 長 号		<input type="checkbox"/> CD <input type="checkbox"/> USB	
	<input type="checkbox"/> 変形 _____mm×_____mm	<input type="checkbox"/> 角 号	<input type="checkbox"/> 封筒 号		<input type="checkbox"/> ネットワーク経由	
	<input checked="" type="checkbox"/> 両面印刷	<input type="checkbox"/> 片面印刷	<input type="checkbox"/> その他(別紙見本)		■ Word <input type="checkbox"/> Excel <input type="checkbox"/> ()	
製 本	<input type="checkbox"/> 見本のとおり	<input type="checkbox"/> 観音折	<input type="checkbox"/> ミシン (ヶ所)		<input type="checkbox"/> その他	
	<input type="checkbox"/> バラ	<input type="checkbox"/> 中綴じ	<input type="checkbox"/> 穴あけ (ヶ所)		()	
	<input type="checkbox"/> ()折	<input type="checkbox"/> 無線綴じ	<input type="checkbox"/> クルミ表紙			
用 紙	*グリーン購入法に適合する用紙を使用すること(入手困難な場合は代替品可)					
	紙 質	■ 見本のとおり				
		<input type="checkbox"/> 次のとおり				
		表紙	種類:			
	用紙(本文)		種類:			
中扉		種類:				
カーボン	<input type="checkbox"/> ノーカーボン紙		<input type="checkbox"/> カーボン紙			
色	<input type="checkbox"/> 色		<input type="checkbox"/> 別途指定			
デザイン	■ 要				<input type="checkbox"/>	
	<input type="checkbox"/> 不要		特記事項		<input type="checkbox"/>	
印刷方法	■見本のとおり		<input type="checkbox"/> オフセット	<input type="checkbox"/> フォーム		<input type="checkbox"/> 写真 製版
			<input type="checkbox"/> ウラカーボン	<input type="checkbox"/> シルク <input type="checkbox"/> シール		
使用インキ	*原則として古紙再生を阻害するUV、発砲、金・銀・パールインキを含まないこと *オフセット印刷において、芳香族成分が1%以下の溶剤(動物植物系等の溶剤を含む)のみを用いること <input type="checkbox"/> SOY(大豆)インキを指定する					
刷 色	<input type="checkbox"/> パンフレット	<input checked="" type="checkbox"/> チラシ	<input type="checkbox"/> 伝票	表 _____色	裏 _____色	
	<input type="checkbox"/> 冊子	表紙 表 _____色	裏 _____色	口絵 _____頁 _____色		
		本文 _____頁 _____色		() _____頁 _____色		
納入期限	3月 31日(金)	納入場所	■発注課	<input type="checkbox"/> 発注課で ない場合	データ納品	■ 要 <input type="checkbox"/> 不要 <input type="checkbox"/> CD <input type="checkbox"/> USB ■ ネットワーク経由 用途 ()
備 考						

印刷物発注仕様書		発注課	環境保全温暖化対策課		原稿担当者職氏名	
印刷物品名	えこねくしょん115号の印刷				連絡先 (電話・内線)	内(3013)
数 量	29,800 枚				落札後の 打ち合わせ	■ 要 □ 不要
	(複写の場合) × × 冊				校正回数	2回 □責任校正
種類・規格	<input type="checkbox"/> パンフレット	<input type="checkbox"/> 冊子	<input type="checkbox"/> 封筒		原稿データ	
	<input checked="" type="checkbox"/> チラシ・リーフレット	<input type="checkbox"/> 複写伝票	<input type="checkbox"/> 干赤枠付			
	<input type="checkbox"/> ポスター	<input type="checkbox"/> 連続帳票	<input type="checkbox"/> 窓あき		<input type="checkbox"/> 無	<input type="checkbox"/> 有
	<input type="checkbox"/> 賞状	<input type="checkbox"/> はがき	<input type="checkbox"/> テープタック付			
	<input checked="" type="checkbox"/> A 判	<input type="checkbox"/> B 判	<input type="checkbox"/> 長 号		<input type="checkbox"/> CD	<input type="checkbox"/> USB
	<input type="checkbox"/> 変形 _____mm× _____mm		<input type="checkbox"/> 角 号		■ ネットワーク経由	
	<input checked="" type="checkbox"/> 両面印刷	<input type="checkbox"/> 片面印刷	<input type="checkbox"/> 封筒 _____号		■ Word □ Excel	
	<input type="checkbox"/> 複写	<input type="checkbox"/> ナンバー入り	<input type="checkbox"/> その他(別紙見本)		<input type="checkbox"/> ()	
製 本	<input checked="" type="checkbox"/> 見本のとおり	<input type="checkbox"/> 観音折	<input type="checkbox"/> ミシン (ヶ所)		<input type="checkbox"/> その他	
	<input type="checkbox"/> バラ	<input type="checkbox"/> 中綴じ	<input type="checkbox"/> 穴あけ (ヶ所)		()	
	<input type="checkbox"/> ()折	<input type="checkbox"/> 無線綴じ	<input type="checkbox"/> クルミ表紙			
用 紙	*グリーン購入法に適合する用紙を使用すること(入手困難な場合は代替品可)					
	紙 質	<input checked="" type="checkbox"/> 見本のとおり				
		<input type="checkbox"/> 次のとおり				
		表紙	種類:			
	用紙(本文)	種類:				
中扉	種類:					
カーボン色	<input type="checkbox"/> ノーカーボン紙	<input type="checkbox"/> カーボン紙				
	<input checked="" type="checkbox"/> 見本のとおり	<input type="checkbox"/> 別途指定				
デザイン	<input type="checkbox"/> 要	特記事項	<input type="checkbox"/>			
	<input checked="" type="checkbox"/> 不要		<input type="checkbox"/>			
印刷方法	<input checked="" type="checkbox"/> 見本のとおり	<input type="checkbox"/> オフセット	<input type="checkbox"/> フォーム		<input type="checkbox"/> 写真製版	
		<input type="checkbox"/> ウラカーボン	<input type="checkbox"/> シルク □シール			
使用インキ	*原則として古紙再生を阻害するUV、発砲、金・銀・パールインキを含まないこと *オフセット印刷において、芳香族成分が1%以下の溶剤(動物植物系等の溶剤を含む)のみを用いること <input type="checkbox"/> SOY(大豆)インキを指定する					
刷 色	<input type="checkbox"/> パンフレット	<input checked="" type="checkbox"/> チラシ	<input type="checkbox"/> 伝票	表 _____色	裏 _____色	
	<input type="checkbox"/> 冊子	表紙 表 _____色	裏 _____色	口絵 _____頁 _____色		
		本文 _____頁 _____色	() _____頁 _____色			
納入期限	2月17日(金)	納入場所	<input checked="" type="checkbox"/> 発注課	<input type="checkbox"/> 発注課でない場合	データ納品	■ 要 □ 不要 ■ CD □ USB <input type="checkbox"/> ネットワーク経由 用途 ()
備 考	<input checked="" type="checkbox"/> 学年別・学級別に仕分けの紙を挟み込み、梱包してください(各校学年ごとの児童・生徒数は別途指示あり) <input checked="" type="checkbox"/> 学校每一包みに梱包し、厚さが5cm以上になる場合は、更に紐で縛ってください(ほか、別途指示あり) <input checked="" type="checkbox"/> データ納品はデータをPDF化したものをお願いします(HPでの読み取りのため)。					

印刷物発注仕様書		発注課	障害福祉課	原稿担当者職氏名	
印刷物品名	障害者タクシー利用券(新制度用)の印刷			連絡先 (電話・内線)	内(2848)
数 量	600冊			落札後の 打ち合わせ	■ 要 □ 不要
	(複写の場合)	×	×	冊	校正回数 3 回 □責任校正
種類・規格	<input type="checkbox"/> パンフレット	<input checked="" type="checkbox"/> 冊子	<input type="checkbox"/> 封筒		原稿データ
	<input type="checkbox"/> チラシ・リーフレット	<input type="checkbox"/> 複写伝票	<input type="checkbox"/> 干赤枠付		
	<input type="checkbox"/> ポスター	<input type="checkbox"/> 連続帳票	<input type="checkbox"/> 窓あき		■無 □有
	<input type="checkbox"/> 賞状	<input type="checkbox"/> はがき	<input type="checkbox"/> テープタック付		
	<input type="checkbox"/> A 判	<input type="checkbox"/> B 判	<input type="checkbox"/> 長 号		<input type="checkbox"/> CD <input type="checkbox"/> USB
	<input type="checkbox"/> 変形 _____ mm × _____ mm	<input type="checkbox"/> 角 号		<input type="checkbox"/> ネットワーク経由	
	<input checked="" type="checkbox"/> 両面印刷	<input type="checkbox"/> 片面印刷	<input type="checkbox"/> 封筒 号		<input type="checkbox"/> Word <input type="checkbox"/> Excel
<input type="checkbox"/> 複写	<input checked="" type="checkbox"/> ナンバー入り	<input checked="" type="checkbox"/> その他(別紙見本)		<input type="checkbox"/> ()	
製 本	<input checked="" type="checkbox"/> 見本のとおり	<input type="checkbox"/> 観音折	<input type="checkbox"/> ミシン (ヶ所)		■その他 ()
	<input type="checkbox"/> バラ	<input type="checkbox"/> 中綴じ	<input type="checkbox"/> 穴あけ (ヶ所)		
	<input type="checkbox"/> ()折	<input type="checkbox"/> 無線綴じ	<input type="checkbox"/> クルミ表紙		
用 紙	*グリーン購入法に適合する用紙を使用すること(入手困難な場合は代替品可)				
	紙 質	■ 見本のとおり			
		□ 次のとおり			
		表紙	種類:		
		用紙(本文)	種類:		
	中扉	種類:			
カーボン色	<input type="checkbox"/> ノーカーボン紙	<input type="checkbox"/> カーボン紙			
	<input checked="" type="checkbox"/> オレンジ色	<input type="checkbox"/> 別途指定			
デザイン	<input type="checkbox"/> 要	特記事項	<input type="checkbox"/>		
	<input checked="" type="checkbox"/> 不要		<input type="checkbox"/>		
印刷方法	<input checked="" type="checkbox"/> 見本のとおり	<input type="checkbox"/> オフセット	<input type="checkbox"/> フォーム		<input type="checkbox"/> 写真製版
		<input type="checkbox"/> ウラカーボン	<input type="checkbox"/> シルク <input type="checkbox"/> シール		
使用インキ	*原則として古紙再生を阻害するUV、発砲、金・銀・パールインキを含まないこと *オフセット印刷において、芳香族成分が1%以下の溶剤(動物植物系等の溶剤を含む)のみを用いること <input type="checkbox"/> SOY(大豆)インキを指定する				
刷 色	<input type="checkbox"/> パンフレット	<input type="checkbox"/> チラシ	<input type="checkbox"/> 伝票	表 _____ 色	裏 _____ 色
	<input checked="" type="checkbox"/> 冊子	表紙	表 _____ 1 色	裏 _____	口絵 _____ 頁 _____ 色
		本文	_____ 9 頁 _____ 1 色	() _____ 頁 _____ 色	
納入期限	3月15日(水)	納入場所	<input checked="" type="checkbox"/> 発注課	<input type="checkbox"/> 発注課でない場合	データ納品
備 考	見本のとおり 表紙・各ページに番号(9001~9600)の印刷あり) ただしバーコード不要、表紙4頁、本文9ページ(チケット18枚分) 末尾タクシー会社リストは別紙のとおり				