

印刷物発注仕様書		発注課	松代文化施設等管理事務所		原稿担当者職氏名	
印刷物品名	源氏かるたメモ帳 の印刷				連絡先 (電話・内線)	内(278-2801)
数 量	500部				落札後の 打ち合わせ	■ 要 □ 不要
	(複写の場合) × × 冊				校正回数	3回 □責任校正
種類・規格	<input type="checkbox"/> パンフレット	<input type="checkbox"/> 冊子	<input type="checkbox"/> 封筒		原稿データ	
	<input type="checkbox"/> チラシ・リーフレット	<input type="checkbox"/> 複写伝票	<input type="checkbox"/> 干赤枠付			
	<input type="checkbox"/> ポスター	<input type="checkbox"/> 連続帳票	<input type="checkbox"/> 窓あき		■無	□有
	<input type="checkbox"/> 賞状	■はがき	<input type="checkbox"/> テープタック付			
	<input type="checkbox"/> A 判	<input type="checkbox"/> B 判	<input type="checkbox"/> 長 号		<input type="checkbox"/> CD	<input type="checkbox"/> USB
	■ 変形 100mm× 70mm		<input type="checkbox"/> 角 号		<input type="checkbox"/> ネットワーク経由	
	■両面印刷	<input type="checkbox"/> 片面印刷	<input type="checkbox"/> 封筒 号		<input type="checkbox"/> Word	<input type="checkbox"/> Excel
	<input type="checkbox"/> 複写	<input type="checkbox"/> ナンバー入り	■その他(別紙見本)		<input type="checkbox"/> ()	
製 本	■見本のとおり	<input type="checkbox"/> 観音折	<input type="checkbox"/> ミシン (ヶ所)		<input type="checkbox"/> その他	
	<input type="checkbox"/> バラ	<input type="checkbox"/> 中綴じ	<input type="checkbox"/> 穴あけ (ヶ所)		()	
	<input type="checkbox"/> ()折	<input type="checkbox"/> 無線綴じ	<input type="checkbox"/> クルミ表紙			
用 紙	*グリーン購入法に適合する用紙を使用すること(入手困難な場合は代替品可)					
	紙 質	■ 見本のとおり				
		□ 次のとおり				
		表紙	種類:			
		用紙(本文)	種類:			
	中扉	種類:				
カーボン色	<input type="checkbox"/> ノーカーボン紙	<input type="checkbox"/> カーボン紙				
	<input type="checkbox"/> 色	<input type="checkbox"/> 別途指定				
デザイン	■ 要	特記事項	<input type="checkbox"/>			
	□ 不要		<input type="checkbox"/>			
印刷方法	■見本のとおり	<input type="checkbox"/> オフセット	<input type="checkbox"/> フォーム		<input type="checkbox"/> 写真製版	
		<input type="checkbox"/> ウラカーボン	<input type="checkbox"/> シルク □シール			
使用インキ	*原則として古紙再生を阻害するUV、発泡、金・銀・パールインキを含まないこと *オフセット印刷において、芳香族成分が1%以下の溶剤(動物植物系等の溶剤を含む)のみを用いること ■ 環境に配慮した植物油インク等を使用する					
刷 色	<input type="checkbox"/> パンフレット	<input type="checkbox"/> チラシ	<input type="checkbox"/> 伝票	表 ____ 色	裏 ____ 色	
	<input type="checkbox"/> 冊子	表紙 表 ____ 色	裏 ____ 色	口絵 ____ 頁 ____ 色		
		本文 ____ 頁 ____ 色		(本文) ____ 頁 ____ 色(黒)		
納入期限	3月 22 日(金)	納入場所	■発注課	<input type="checkbox"/> 発注課でない場合	データ納品	<input type="checkbox"/> 要 ■ 不要
						<input type="checkbox"/> CD □ USB
備 考	別紙詳細仕様を参照のこと					

※1契約課提出3万円以上用

※2コピーをして2枚1組で提出してください。(糊付け不要)

真田宝物館ミュージアムグッズ (源氏かるたメモ帳)
詳細仕様

- 1 物品名 源氏かるたメモ帳
- 2 数量 500 部
- 3 規格
サイズ：約 10cm×7cm
製本：片くるみ製本
本紙：中 3 柄×各 30 枚 計 90 枚綴じ
上質 70 kg 片面カラー
表紙：タント 130 kg 片面カラー
裏厚紙：コートボール (白) 26.5 kg 片面墨 1 カラー
包装：OPP 袋入れ (作業も含む)
デザイン：別紙デザイン案と画像データをもとに
デザインをおこなうこと
- 4 原稿データ 無 (画像データはあり)
- 5 納入期限 令和 6 年 3 月 22 日 (金)
- 6 納入場所 松代文化施設等管理事務
長野市松代 4-1 真田宝物館内
- 7 担当者 研究員 溝辺いずみ (電話 278-2801)
- 8 その他 落札後、製作着手前に打ち合わせを行うこと
デザイン内容の校正を 3 回を行うこと
校了後、色校正を出すこと

印刷物発注仕様書		発注課	会計局会計課		原稿担当者職氏名	
印刷物品名	目隠しラベルの印刷			連絡先 (電話・内線)	内(2021)	
数 量	60,000 部・冊・ <u>枚</u> ・シート			落札後の 打ち合わせ	■ 要 □ 不要	
	(複写の場合) × × 冊			校正回数	回	□責任校正
種類・規格	<input type="checkbox"/> パンフレット	<input type="checkbox"/> 冊子	<input type="checkbox"/> 封筒		原稿データ	
	<input type="checkbox"/> チラシ・リーフレット	<input type="checkbox"/> 複写伝票	<input type="checkbox"/> 干赤枠付			
	<input type="checkbox"/> ポスター	<input checked="" type="checkbox"/> 連続帳票	<input type="checkbox"/> 窓あき		■ 無 □ 有	
	<input type="checkbox"/> 賞状	<input type="checkbox"/> はがき	<input type="checkbox"/> テープタック付			
	<input type="checkbox"/> A 判	<input type="checkbox"/> B 判	<input type="checkbox"/> 長 号		<input type="checkbox"/> CD □ USB	
	<input checked="" type="checkbox"/> 変形 73 mm × 95 mm		<input type="checkbox"/> 角 号		<input type="checkbox"/> ネットワーク経由	
	<input type="checkbox"/> 両面印刷	<input checked="" type="checkbox"/> 片面印刷	<input type="checkbox"/> 封筒 号		<input type="checkbox"/> Word □ Excel	
<input type="checkbox"/> 複写	<input type="checkbox"/> ナンバー入り	<input checked="" type="checkbox"/> その他(別紙見本)		<input type="checkbox"/> ()		
製 本	<input checked="" type="checkbox"/> 見本のとおり	<input type="checkbox"/> 観音折	<input type="checkbox"/> ミシン (ヶ所)		<input type="checkbox"/> その他	
	<input type="checkbox"/> バラ	<input type="checkbox"/> 中綴じ	<input type="checkbox"/> 穴あけ (ヶ所)		()	
	<input type="checkbox"/> ()折	<input type="checkbox"/> 無線綴じ	<input type="checkbox"/> クルミ表紙			
用 紙	*グリーン購入法に適合する用紙を使用すること(入手困難な場合は代替品可)					
	紙 質	<input checked="" type="checkbox"/> 見本のとおり				
		<input type="checkbox"/> 次のとおり				
		表紙	種類:			
	用紙(本文)	種類:				
中扉	種類:					
カーボン色	<input type="checkbox"/> ノーカーボン紙	<input type="checkbox"/> カーボン紙				
	<input checked="" type="checkbox"/> 1 色	<input type="checkbox"/> 別途指定				
デザイン	<input type="checkbox"/> 要	特記事項	<input type="checkbox"/>			
	<input checked="" type="checkbox"/> 不要		<input type="checkbox"/>			
印刷方法	<input checked="" type="checkbox"/> 見本のとおり	<input type="checkbox"/> オフセット	<input type="checkbox"/> フォーム		<input type="checkbox"/> 写真製版	
		<input type="checkbox"/> ウラカーボン	<input type="checkbox"/> シルク ■シール			
使用インキ	*原則として古紙再生を阻害するUV、発泡、金・銀・パールインキを含まないこと *オフセット印刷において、芳香族成分が1%以下の溶剤(動物植物系等の溶剤を含む)のみを用いること <input type="checkbox"/> 環境に配慮した植物油インク等を使用する					
刷 色	<input type="checkbox"/> パンフレット	<input type="checkbox"/> チラシ	<input type="checkbox"/> 伝票	表 _____ 色	裏 _____ 色	
	<input type="checkbox"/> 冊子	表紙 表 _____ 色	裏 _____ 色	口絵 _____ 頁 _____ 色		
		本文 _____ 頁 _____ 色	() _____ 頁 _____ 色			
納入期限	3月 8日 (金)	納入場所	<input checked="" type="checkbox"/> 発注課	<input type="checkbox"/> 発注課でない場合	データ納品	<input type="checkbox"/> 要 ■ 不要
						<input type="checkbox"/> CD □ USB
備 考	タナック ラベラー PL-5000IV仕様 1色刷 3000枚連続					

※1契約課提出3万円以上用

※2コピーをして2枚1組で提出してください。(糊付け不要)

印刷物発注仕様書		発注課	会計局会計課		原稿担当者職氏名	
印刷物品名	口座振替済通知書のハガキ(打出用連続用紙)の印刷			連絡先 (電話・内線)	内(2021)	
数 量	70,000 部・冊・枚・シート			落札後の 打ち合わせ	■ 要 □ 不要	
	(複写の場合) × × 冊			校正回数	1回以上	□責任校正
種類・規格	<input type="checkbox"/> パンフレット	<input type="checkbox"/> 冊子	<input type="checkbox"/> 封筒		原稿データ	
	<input type="checkbox"/> チラシ・リーフレット	<input type="checkbox"/> 複写伝票	<input type="checkbox"/> 〒赤枠付			
	<input type="checkbox"/> ポスター	<input checked="" type="checkbox"/> 連続帳票	<input type="checkbox"/> 窓あき		<input type="checkbox"/> 無	<input type="checkbox"/> 有
	<input type="checkbox"/> 賞状	<input checked="" type="checkbox"/> はがき	<input type="checkbox"/> テープタック付			
	<input type="checkbox"/> A 判	<input type="checkbox"/> B 判	<input type="checkbox"/> 長 号		<input type="checkbox"/> CD	<input type="checkbox"/> USB
	<input type="checkbox"/> 変形 mm× mm	<input type="checkbox"/> 角 号		<input type="checkbox"/> ネットワーク経由		
	<input checked="" type="checkbox"/> 両面印刷	<input type="checkbox"/> 片面印刷	<input type="checkbox"/> 封筒 号		<input type="checkbox"/> Word	<input type="checkbox"/> Excel
<input type="checkbox"/> 複写	<input type="checkbox"/> ナンバー入り	<input checked="" type="checkbox"/> その他(別紙見本)		<input type="checkbox"/> ()		
製 本	<input type="checkbox"/> 見本のとおり	<input type="checkbox"/> 観音折	<input type="checkbox"/> ミシン (ヶ所)		<input type="checkbox"/> その他	
	<input type="checkbox"/> バラ	<input type="checkbox"/> 中綴じ	<input type="checkbox"/> 穴あけ (ヶ所)		()	
	<input type="checkbox"/> ()折	<input type="checkbox"/> 無線綴じ	<input type="checkbox"/> クルミ表紙			
用 紙	*グリーン購入法に適合する用紙を使用すること(入手困難な場合は代替品可)					
	紙 質	<input checked="" type="checkbox"/> 見本のとおり				
		<input type="checkbox"/> 次のとおり				
		表紙	種類:			
	用紙(本文)	種類:				
	中扉	種類:				
カーボン色	<input type="checkbox"/> ノーカーボン紙	<input type="checkbox"/> カーボン紙				
	<input type="checkbox"/>	<input type="checkbox"/> 別途指定				
デザイン	<input type="checkbox"/> 要	特記事項	<input type="checkbox"/>			
	<input checked="" type="checkbox"/> 不要		<input type="checkbox"/>			
印刷方法	<input checked="" type="checkbox"/> 見本のとおり	<input type="checkbox"/> オフセット	<input type="checkbox"/> フォーム		<input type="checkbox"/> 写真製版	
		<input type="checkbox"/> ウラカーボン	<input type="checkbox"/> シルク <input type="checkbox"/> シール			
使用インキ	*原則として古紙再生を阻害するUV、発泡、金・銀・パールインキを含まないこと *オフセット印刷において、芳香族成分が1%以下の溶剤(動物植物系等の溶剤を含む)のみを用いること <input type="checkbox"/> 環境に配慮した植物油インク等を使用する					
刷 色	<input type="checkbox"/> パンフレット	<input type="checkbox"/> チラシ	<input type="checkbox"/> 伝票	表 色	裏 色	
	<input type="checkbox"/> 冊子	表紙 表 色	裏 色	口絵 頁 色		
		本文 頁 色	() 頁 色			
納入期限	3月 22日(金)	納入場所	<input checked="" type="checkbox"/> 発注課	<input type="checkbox"/> 発注課でない場合	データ納品	<input type="checkbox"/> 要 <input checked="" type="checkbox"/> 不要
				<input type="checkbox"/> CD <input type="checkbox"/> USB	<input type="checkbox"/> ネットワーク経由 用途 ()	
備 考	<ul style="list-style-type: none"> ・現行のものからデザインの追加があります。(見本参照) ・新たなデザイン追加につき、何度か校正が必要となる可能性があります。 ・デザイン部分はメール等によりデータ提供しますので、データのと通りの配色としてください(ハガキ部分は、データの提供はありません。) ・連続用紙につき、デザイン周囲に「2mm程度」の余白部分を予定しています。 ・2,000枚連続 					

※1契約課提出3万円以上用

印刷物発注仕様書	発注課	公園緑地課	原稿担当者職氏名		
印刷物品名	ながの花と緑大賞2024作品募集チラシの印刷		連絡先 (電話・内線)	内(3468)	
数 量	2000 部・冊(枚)・シート		落札後の 打ち合わせ	■ 要 □ 不要	
	(複写の場合)	× × 冊	校正回数	3 回 □責任校正	
種類・規格	<input type="checkbox"/> パンフレット	<input type="checkbox"/> 冊子	<input type="checkbox"/> 封筒	原稿データ	
	■チラシ・リーフレット	<input type="checkbox"/> 複写伝票	<input type="checkbox"/> 干赤枠付		
	<input type="checkbox"/> ポスター	<input type="checkbox"/> 連続帳票	<input type="checkbox"/> 窓あき	<input type="checkbox"/> 無	■有
	<input type="checkbox"/> 賞状	<input type="checkbox"/> はがき	<input type="checkbox"/> テープタック付		
	■ A 4 判	<input type="checkbox"/> B 判	<input type="checkbox"/> 長 号	<input type="checkbox"/> CD	<input type="checkbox"/> USB
	<input type="checkbox"/> 変形 mm× mm		<input type="checkbox"/> 角 号	<input type="checkbox"/> ネットワーク経由	
	■両面印刷	<input type="checkbox"/> 片面印刷	<input type="checkbox"/> 封筒 号	<input type="checkbox"/> Word	<input type="checkbox"/> Excel
<input type="checkbox"/> 複写	<input type="checkbox"/> ナンバー入り	<input type="checkbox"/> その他(別紙見本)	<input type="checkbox"/> ()		
製 本	■見本のとおり	<input type="checkbox"/> 観音折	<input type="checkbox"/> ミシン (ヶ所)	<input type="checkbox"/> その他	
	<input type="checkbox"/> バラ	<input type="checkbox"/> 中綴じ	<input type="checkbox"/> 穴あけ (ヶ所)	()	
	<input type="checkbox"/> ()折	<input type="checkbox"/> 無線綴じ	<input type="checkbox"/> クルミ表紙		
用 紙	*グリーン購入法に適合する用紙を使用すること(入手困難な場合は代替品可)				
	紙 質	■ 見本のとおり			
		□ 次のとおり			
		表紙 種類:			
	用紙(本文) 種類:				
中扉 種類:					
カーボン色	<input type="checkbox"/> ノーカーボン紙	<input type="checkbox"/> カーボン紙			
	<input type="checkbox"/> 色	<input type="checkbox"/> 別途指定			
デザイン	■ 要	特記事項	■ 見やすくわかりやすいデザインとすること		
	□不要		□		
印刷方法	■見本のとおり	<input type="checkbox"/> オフセット	<input type="checkbox"/> フォーム	<input type="checkbox"/> 写真製版	
		<input type="checkbox"/> ウラカーボン	<input type="checkbox"/> シルク <input type="checkbox"/> シール		
使用インキ	*原則として古紙再生を阻害するUV、発泡、金・銀・パールインキを含まないこと *オフセット印刷において、芳香族成分が1%以下の溶剤(動物植物系等の溶剤を含む)のみを用いること <input type="checkbox"/> 環境に配慮した植物油インク等を使用する				
刷 色	<input type="checkbox"/> パンフレット	■チラシ	<input type="checkbox"/> 伝票	表4色 裏1色	
	<input type="checkbox"/> 冊子	表紙 表 色 裏 色	<input type="checkbox"/> 絵 頁 色		
		本文 頁 色	() 頁 色		
納入期限	3月22日(金)	納入場所	■発注課 <input type="checkbox"/> 発注課でない場合	データ納品	
				■ 要 □ 不要 <input type="checkbox"/> CD <input type="checkbox"/> USB ■ネットワーク経由 用途 ()	
備 考					

※1契約課提出3万円以上用

※2コピーをして2枚1組で提出してください。(糊付け不要)

印刷物発注仕様書		発注課	公共施設マネジメント推進課	原稿担当者職氏名	
印刷物品名	長野市公共施設マネジメントニュース・レターVol.28の印刷			連絡先 (電話・内線)	224-7592(直通) 内(2273)
数 量	2,500 (部)冊・枚・シート			落札後の 打ち合わせ	■ 要 □ 不要 (レイアウト調整)
	(複写の場合) × × 冊			校正回数	1 回 □ 責任校正
種類・規格	<input type="checkbox"/> パンフレット	<input type="checkbox"/> 冊子	<input type="checkbox"/> 封筒	原稿データ	
	■チラシ・リーフレット	<input type="checkbox"/> 複写伝票	<input type="checkbox"/> 〒赤枠付		
	<input type="checkbox"/> ポスター	<input type="checkbox"/> 連続帳票	<input type="checkbox"/> 窓あき	<input type="checkbox"/> 無	■有
	<input type="checkbox"/> 賞状	<input type="checkbox"/> はがき	<input type="checkbox"/> テープタック付		
	■ A 3 判	<input type="checkbox"/> B 判	<input type="checkbox"/> 長 号	<input type="checkbox"/> CD	<input type="checkbox"/> USB
	<input type="checkbox"/> 変形 _____mm× _____mm	<input type="checkbox"/> 角 号	<input type="checkbox"/> 封筒 号	■ネットワーク経由	
	■両面印刷	<input type="checkbox"/> 片面印刷	<input type="checkbox"/> その他(別紙見本)	<input type="checkbox"/> Word	<input type="checkbox"/> Excel
<input type="checkbox"/> 複写	<input type="checkbox"/> ナンバー入り	<input type="checkbox"/> その他(別紙見本)	■ (PDF)		
製 本	<input type="checkbox"/> 見本のとおり	<input type="checkbox"/> 観音折	<input type="checkbox"/> ミシン (ヶ所)	<input type="checkbox"/> その他 ()	
	<input type="checkbox"/> バラ	<input type="checkbox"/> 中綴じ	<input type="checkbox"/> 穴あけ (ヶ所)		
	■ (二つ)折	<input type="checkbox"/> 無線綴じ	<input type="checkbox"/> クルミ表紙		
用 紙	*グリーン購入法に適合する用紙を使用すること(入手困難な場合は代替品可)				
	紙 質	■ 見本のとおり			
		<input type="checkbox"/> 次のとおり			
		表紙	種類:		
	用紙(本文)	種類:			
	中扉	種類:			
カーボン色	<input type="checkbox"/> ノーカーボン紙	<input type="checkbox"/> カーボン紙			
	<input type="checkbox"/> 色	<input type="checkbox"/> 別途指定			
デザイン	■ 要	特記事項	<input type="checkbox"/>		
	<input type="checkbox"/> 不要		<input type="checkbox"/>		
印刷方法	■見本のとおり	<input type="checkbox"/> オフセット	<input type="checkbox"/> フォーム	<input type="checkbox"/> 写真製版	
		<input type="checkbox"/> ウラカーボン	<input type="checkbox"/> シルク	<input type="checkbox"/> シール	
使用インキ	*原則として古紙再生を阻害するUV、発砲、金・銀・パールインキを含まないこと *オフセット印刷において、芳香族成分が1%以下の溶剤(動物植物系等の溶剤を含む)のみを用いること <input type="checkbox"/> 環境に配慮した植物油インク等を使用する				
刷 色	■パンフレット	<input type="checkbox"/> チラシ	<input type="checkbox"/> 伝票	表 _____色	裏 _____色
	<input type="checkbox"/> 冊子	表紙 表 _____色	裏 _____色	口絵 _____頁 _____色	
		本文 _____頁 _____色	() _____頁 _____色		
納入期限	3月22日(金)	納入場所	■発注課	データ納品	■ 要 □ 不要
			<input type="checkbox"/> 発注課でない場合		<input type="checkbox"/> CD □ USB
					■ネットワーク経由 用途 ()
備 考					

※1契約課提出3万円以上用

※2コピーをして2枚1組で提出してください。(糊付け不要)

印刷物発注仕様書		発注課	保健福祉部 国保・高齢者医療課	原稿担当者職氏名	
印刷物品名	封入封緘機(ネオポスト)用封筒の印刷			連絡先 (電話・内線)	026-224-7260 内(2677)
数 量	55,000枚			落札後の 打ち合わせ	■ 要 □ 不要
	(複写の場合) × × 冊			校正回数	2回 □責任校正
種類・規格	<input type="checkbox"/> パンフレット	<input type="checkbox"/> 冊子	<input checked="" type="checkbox"/> 封筒		原稿データ
	<input type="checkbox"/> チラシ・リーフレット	<input type="checkbox"/> 複写伝票	<input type="checkbox"/> 干赤枠付		
	<input type="checkbox"/> ポスター	<input type="checkbox"/> 連続帳票	<input checked="" type="checkbox"/> 窓あき		■無 □有
	<input type="checkbox"/> 賞状	<input type="checkbox"/> はがき	<input type="checkbox"/> テープタック付		
	<input type="checkbox"/> A 判	<input type="checkbox"/> B 判	<input type="checkbox"/> 長 号	<input type="checkbox"/> CD <input type="checkbox"/> USB	
	<input type="checkbox"/> 変形 mm× mm		<input type="checkbox"/> 角 号	<input type="checkbox"/> ネットワーク経由	
	<input type="checkbox"/> 両面印刷	<input type="checkbox"/> 片面印刷	<input type="checkbox"/> 封筒 号	<input type="checkbox"/> Word <input type="checkbox"/> Excel	
	<input type="checkbox"/> 複写	<input type="checkbox"/> ナンバー入り	<input checked="" type="checkbox"/> その他(別紙見本)		<input type="checkbox"/> ()
製 本	<input checked="" type="checkbox"/> 見本のとおり	<input type="checkbox"/> 観音折	<input type="checkbox"/> ミシン (ヶ所)	<input type="checkbox"/> その他	
	<input type="checkbox"/> バラ	<input type="checkbox"/> 中綴じ	<input type="checkbox"/> 穴あけ (ヶ所)	()	
	<input type="checkbox"/> ()折	<input type="checkbox"/> 無線綴じ	<input type="checkbox"/> クルミ表紙		
用 紙	*グリーン購入法に適合する用紙を使用すること(入手困難な場合は代替品可)				
	紙 質	<input checked="" type="checkbox"/> 見本のとおり <input type="checkbox"/> 次のとおり			
		表紙	種類:		
		用紙(本文)	種類:		
カーボン色	<input type="checkbox"/> ノーカーボン紙	<input type="checkbox"/> カーボン紙			
デザイン	<input type="checkbox"/> 要	特記事項	<input type="checkbox"/>		
<input checked="" type="checkbox"/> 不要	<input type="checkbox"/>				
印刷方法	<input checked="" type="checkbox"/> 見本のとおり	<input type="checkbox"/> オフセット	<input type="checkbox"/> フォーム	<input type="checkbox"/> 写真製版	
		<input type="checkbox"/> ウラカーボン	<input type="checkbox"/> シルク <input type="checkbox"/> シール		
使用インキ	*原則として古紙再生を阻害するUV、発砲、金・銀・パールインキを含まないこと *オフセット印刷において、芳香族成分が1%以下の溶剤(動物植物系等の溶剤を含む)のみを用いること <input type="checkbox"/> 環境に配慮した植物油インク等を使用する				
刷 色	<input type="checkbox"/> パンフレット	<input type="checkbox"/> チラシ	<input checked="" type="checkbox"/> 伝票	表 色	裏 色
	<input type="checkbox"/> 冊子	表紙 表 色	裏 色	口絵 頁 色	
		本文 頁 色	() 頁 色		
納入期限	3月27日(水)	納入場所	<input checked="" type="checkbox"/> 発注課	<input type="checkbox"/> 発注課でない場合	データ納品
					<input type="checkbox"/> 要 <input checked="" type="checkbox"/> 不要 <input type="checkbox"/> CD <input type="checkbox"/> USB <input type="checkbox"/> ネットワーク経由 用途 ()
備 考	見本のとおり。別紙封筒仕様書あり。 グラシン紙は封入封緘機使用に耐えるよう、端までしっかりと糊付けをすること。 封緘部は水のみ、裏地紋あり。箱入り(1箱1000枚)でフラップは閉じた状態で納品。				

※1契約課提出3万円以上用

※2コピーをして2枚1組で提出してください。(糊付け不要)

封筒仕様書

- 1 封筒の大きさや窓あき部等のサイズの詳細
実物見本のとおり

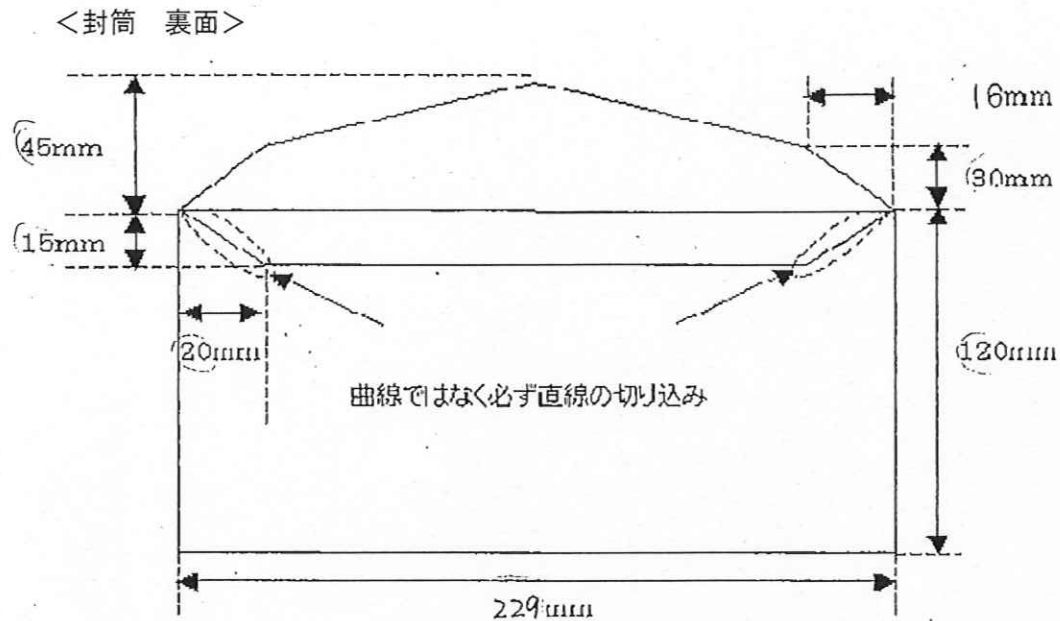

<封筒 表面>

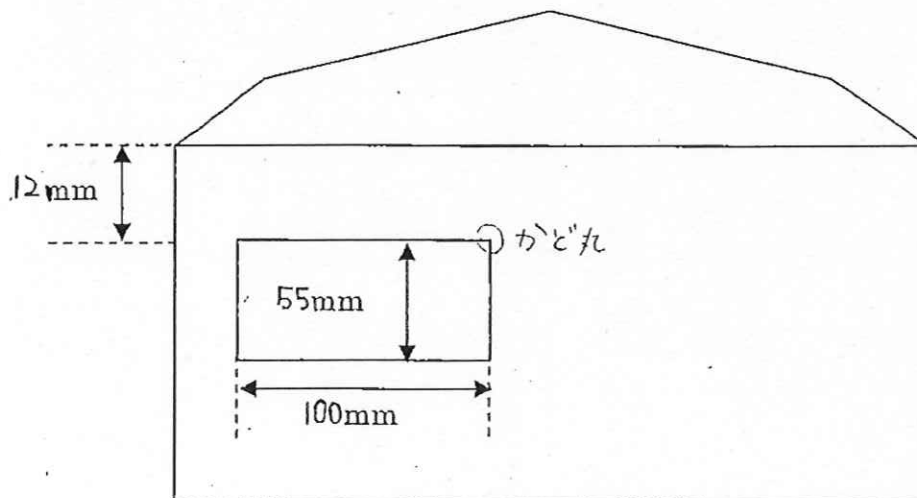

2 サイズ以外

- (1) 窓あき部のグラシン紙の貼り位置は、実物見本のとおり。フラップ折り目から本体側に1mm控えたところから貼り、紙端がめくることがないように、端までしっかり貼付けること。
- (2) 封筒のりは、水のり（アラビアのり）を使用すること。
- (3) フラップは閉じた状態で納品すること。

3 封筒印字内容

封筒裏面について、4・原稿のとおりに変更すること。
文字の大きさやバランスを考慮して読みやすく配置すること。
QRコード周辺には十分な余白をとり、少し濃く印刷すること。

4 原稿

封筒裏面の右側について、次のとおり変更すること。

※QRコードは電子メールで送信可能。

職場の健康保険に入ったとき（健康保険の扶養家族になったとき）は、
国保の脱退手続きを、ご自身で行う必要があります！

用意するもの

- ・職場の健康保険証 ・国保の保険証
- ・手続きする人の本人確認書類（運転免許証等）

手続きはこちらから⇒



印刷物発注仕様書		発注課	健康課	原稿担当者職氏名	
印刷物品名	シニア世代のこころの健康リーフレットの印刷			連絡先 (電話・内線)	226-9965 内(63-152)
数 量	6,000枚			落札後の 打ち合わせ	<input checked="" type="checkbox"/> 要 <input type="checkbox"/> 不要
	(複写の場合) × × 冊			校正回数	3 回 <input type="checkbox"/> 責任校正
種類・規格	<input checked="" type="checkbox"/> パンフレット	<input type="checkbox"/> 冊子	<input type="checkbox"/> 封筒	原稿データ	
	<input type="checkbox"/> チラシ・リーフレット	<input type="checkbox"/> 複写伝票	<input type="checkbox"/> 干赤枠付		
	<input type="checkbox"/> ポスター	<input type="checkbox"/> 連続帳票	<input type="checkbox"/> 窓あき	<input type="checkbox"/> 無	<input checked="" type="checkbox"/> 有
	<input type="checkbox"/> 賞状	<input type="checkbox"/> はがき	<input type="checkbox"/> テープタック付		
	<input checked="" type="checkbox"/> A 3 判	<input type="checkbox"/> B 判	<input type="checkbox"/> 長 号	<input type="checkbox"/> CD	<input type="checkbox"/> USB
	<input type="checkbox"/> 変形 _____mm× _____mm		<input type="checkbox"/> 角 号	<input checked="" type="checkbox"/> ネットワーク経由	
	<input checked="" type="checkbox"/> 両面印刷	<input type="checkbox"/> 片面印刷	<input type="checkbox"/> 封筒 号	<input checked="" type="checkbox"/> Word <input type="checkbox"/> Excel	
<input type="checkbox"/> 複写	<input type="checkbox"/> ナンバー入り	<input type="checkbox"/> その他(別紙見本)	<input type="checkbox"/> ()		
製 本	<input type="checkbox"/> 見本のとおり	<input type="checkbox"/> 観音折	<input type="checkbox"/> ミシン (ヶ所)	<input type="checkbox"/> その他	
	<input type="checkbox"/> バラ	<input type="checkbox"/> 中綴じ	<input type="checkbox"/> 穴あけ (ヶ所)	()	
	<input checked="" type="checkbox"/> (2)折	<input type="checkbox"/> 無線綴じ	<input type="checkbox"/> クルミ表紙		
用 紙	*グリーン購入法に適合する用紙を使用すること(入手困難な場合は代替品可)				
	紙 質	<input checked="" type="checkbox"/> 見本のとおり			
		<input type="checkbox"/> 次のとおり			
		表紙	種類:		
	用紙(本文)	種類:			
中扉	種類:				
カーボン色	<input type="checkbox"/> ノーカーボン紙	<input type="checkbox"/> カーボン紙			
	<input type="checkbox"/> 色	<input type="checkbox"/> 別途指定			
デザイン	<input checked="" type="checkbox"/> 要	特記事項	<input checked="" type="checkbox"/> 見本、原稿を基に記載事項を見やすく配置。配色についても原稿を基に調整。		
	<input type="checkbox"/> 不要		<input type="checkbox"/>		
印刷方法	<input type="checkbox"/> 見本のとおり	<input checked="" type="checkbox"/> オフセット	<input type="checkbox"/> フォーム	<input type="checkbox"/> 写真製版	
		<input type="checkbox"/> ウラカーボン	<input type="checkbox"/> シルク <input type="checkbox"/> シール		
使用インキ	*原則として古紙再生を阻害するUV、発泡、金・銀・パールインキを含まないこと *オフセット印刷において、芳香族成分が1%以下の溶剤(動物植物系等の溶剤を含む)のみを用いること <input type="checkbox"/> 環境に配慮した植物油インク等を使用する				
刷 色	<input checked="" type="checkbox"/> パンフレット	<input type="checkbox"/> チラシ	<input type="checkbox"/> 伝票	表 _____色	裏 _____色
	<input type="checkbox"/> 冊子	表紙 表 _____色	裏 _____色	口絵 _____頁 _____色	
		本文 _____頁 _____色	() _____頁 _____色		
納入期限	2月28日(水)	納入場所	<input checked="" type="checkbox"/> 発注課	<input type="checkbox"/> 発注課でない場合	データ納品
				<input checked="" type="checkbox"/> 要 <input type="checkbox"/> 不要 <input type="checkbox"/> CD <input type="checkbox"/> USB <input type="checkbox"/> ネットワーク経由 用途 ()	
備 考	表紙の背景色について検討するので見本以外の色も提案願います。 納品時100枚ごとに区切り				

※1契約課提出3万円以上用

※2コピーをして2枚1組で提出してください。(糊付け不要)

印刷物発注仕様書		発注課	保育・幼稚園課		原稿担当者職氏名	
印刷物品名	長野市一時預かり事業負担金領収書ほかの印刷			連絡先 (電話・内線)	内(2927)	
数 量	一時預かり指定園用130 休日の一時預かり用20部 <input checked="" type="checkbox"/> 冊・枚・シート			落札後の 打ち合わせ	<input checked="" type="checkbox"/> 要 <input type="checkbox"/> 不要	
	(複写の場合) × × 冊			校正回数	回	<input type="checkbox"/> 責任校正
種類・規格	<input type="checkbox"/> パンフレット	<input type="checkbox"/> 冊子	<input type="checkbox"/> 封筒		原稿データ	
	<input type="checkbox"/> チラシ・リーフレット	<input type="checkbox"/> 複写伝票	<input type="checkbox"/> 〒赤枠付			
	<input type="checkbox"/> ポスター	<input type="checkbox"/> 連続帳票	<input type="checkbox"/> 窓あき		<input checked="" type="checkbox"/> 無	<input type="checkbox"/> 有
	<input type="checkbox"/> 賞状	<input type="checkbox"/> はがき	<input type="checkbox"/> テープタック付			
	<input type="checkbox"/> A 判	<input type="checkbox"/> B 判	<input type="checkbox"/> 長 号	<input type="checkbox"/> CD <input type="checkbox"/> USB		
	<input type="checkbox"/> 変形 _____ mm × _____ mm	<input type="checkbox"/> 角 号	<input type="checkbox"/> ネットワーク経由			
	<input type="checkbox"/> 両面印刷	<input type="checkbox"/> 片面印刷	<input type="checkbox"/> 封筒 号	<input type="checkbox"/> Word <input type="checkbox"/> Excel		
<input type="checkbox"/> 複写	<input type="checkbox"/> ナンバー入り	<input checked="" type="checkbox"/> その他(別紙見本)		<input type="checkbox"/> ()		
製 本	<input checked="" type="checkbox"/> 見本のとおり	<input type="checkbox"/> 観音折	<input type="checkbox"/> ミシン (ヶ所)		<input type="checkbox"/> その他	
	<input type="checkbox"/> バラ	<input type="checkbox"/> 中綴じ	<input type="checkbox"/> 穴あけ (ヶ所)		()	
	<input type="checkbox"/> ()折	<input type="checkbox"/> 無線綴じ	<input type="checkbox"/> クルミ表紙			
用 紙	*グリーン購入法に適合する用紙を使用すること(入手困難な場合は代替品可)					
	紙 質	<input checked="" type="checkbox"/> 見本のとおり				
		<input type="checkbox"/> 次のとおり				
		表紙	種類:			
		用紙(本文)	種類:			
	中扉	種類:				
カーボン色	<input type="checkbox"/> ノーカーボン紙	<input type="checkbox"/> カーボン紙				
	<input type="checkbox"/> 色	<input type="checkbox"/> 別途指定				
デザイン	<input type="checkbox"/> 要	特記事項	<input type="checkbox"/>			
	<input checked="" type="checkbox"/> 不要		<input type="checkbox"/>			
印刷方法	<input checked="" type="checkbox"/> 見本のとおり	<input type="checkbox"/> オフセット	<input type="checkbox"/> フォーム		<input type="checkbox"/> 写真製版	
		<input type="checkbox"/> ウラカーボン	<input type="checkbox"/> シルク <input type="checkbox"/> シール			
使用インキ	*原則として古紙再生を阻害するUV、発泡、金・銀・パールインキを含まないこと *オフセット印刷において、芳香族成分が1%以下の溶剤(動物植物系等の溶剤を含む)のみを用いること <input type="checkbox"/> 環境に配慮した植物油インク等を使用する					
刷 色	<input type="checkbox"/> パンフレット	<input type="checkbox"/> チラシ	<input type="checkbox"/> 伝票	表 _____ 色	裏 _____ 色	
	<input checked="" type="checkbox"/> 冊子	表紙	表 _____ 色	裏 _____ 色	口絵 _____ 頁 _____ 色	
	本文	_____ 頁 _____ 色	() _____ 頁 _____ 色			
納入期限	2月 29日(木)	納入場所	<input checked="" type="checkbox"/> 発注課	<input type="checkbox"/> 発注課でない場合	データ納品	<input type="checkbox"/> 要 <input checked="" type="checkbox"/> 不要
				<input type="checkbox"/> CD <input type="checkbox"/> USB		<input type="checkbox"/> ネットワーク経由
備 考						

※1契約課提出3万円以上用

※2コピーをして2枚1組で提出してください。(糊付け不要)

印刷物発注仕様書		発注課	教育委員会文化財課 埋蔵文化財センター	原稿担当者職氏名	
印刷物品名	長野市の埋蔵文化財第172集の印刷		連絡先 (電話・内線)	284-0004	
数 量	300 部・冊・枚・シート		落札後の 打ち合わせ	■ 要 □ 不要	
	(複写の場合)	× × 冊	校正回数	3回	■責任校正
種類・規格	<input type="checkbox"/> パンフレット	<input checked="" type="checkbox"/> 冊子	<input type="checkbox"/> 封筒	原稿データ	
	<input type="checkbox"/> チラシ・リーフレット	<input type="checkbox"/> 複写伝票	<input type="checkbox"/> 〒赤枠付		
	<input type="checkbox"/> ポスター	<input type="checkbox"/> 連続帳票	<input type="checkbox"/> 窓あき	<input type="checkbox"/> 無	<input checked="" type="checkbox"/> 有
	<input type="checkbox"/> 賞状	<input type="checkbox"/> はがき	<input type="checkbox"/> テープタック付		
	<input checked="" type="checkbox"/> A4判 縦	<input type="checkbox"/> B 判	<input type="checkbox"/> 長 号	■ CD □ USB	
	<input type="checkbox"/> 変形 _____mm× _____mm		<input type="checkbox"/> 角 号	■ネットワーク経由	
	<input checked="" type="checkbox"/> 両面印刷	<input type="checkbox"/> 片面印刷	<input type="checkbox"/> 封筒 号	■ Word ■ Excel	
<input type="checkbox"/> 複写	<input type="checkbox"/> ナンバー入り	<input type="checkbox"/> その他(別紙見本)	■ (AI)		
製 本	<input type="checkbox"/> 見本のとおり	<input type="checkbox"/> 観音折	<input type="checkbox"/> ミシン (ヶ所)	■その他	
	<input type="checkbox"/> バラ	<input type="checkbox"/> 中綴じ	<input type="checkbox"/> 穴あけ (ヶ所)	(見返し、アジロ綴じ)	
	<input type="checkbox"/> ()折	<input type="checkbox"/> 無線綴じ	<input checked="" type="checkbox"/> クルミ表紙		
用 紙	*グリーン購入法に適合する用紙を使用すること(入手困難な場合は代替品可)				
	紙 質	<input type="checkbox"/> 見本のとおり			
		<input checked="" type="checkbox"/> 次のとおり			
		表紙	種類:	シルバーボード	
	用紙(本文)	種類:	マット紙70.5kg以上		
中扉	種類:	なし			
カーボン色	<input type="checkbox"/> ノーカーボン紙	<input type="checkbox"/> カーボン紙			
	<input checked="" type="checkbox"/> 白 色	<input type="checkbox"/> 別途指定			
デザイン	<input checked="" type="checkbox"/> 要	特記事項	■ 永年保存を目的とした学術報告書のため、古紙再生紙は使用不可		
	<input type="checkbox"/> 不要				
印刷方法	<input type="checkbox"/> 見本のとおり	<input checked="" type="checkbox"/> オフセット	<input type="checkbox"/> フォーム	■ 写真製版	
		<input type="checkbox"/> ウラカーボン	<input type="checkbox"/> シルク	<input type="checkbox"/> シール	
使用インキ	*原則として古紙再生を阻害するUV、発泡、金・銀・パールインキを含まないこと *オフセット印刷において、芳香族成分が1%以下の溶剤(動物植物系等の溶剤を含む)のみを用いること <input type="checkbox"/> 環境に配慮した植物油インク等を使用する				
刷 色	<input type="checkbox"/> パンフレット	<input type="checkbox"/> チラシ	<input type="checkbox"/> 伝票	表 _____色	裏 _____色
	<input checked="" type="checkbox"/> 冊子	表紙 黒単色	口絵 _____頁	_____色	
		本文 12頁 黒単色	多色、折込みなし		
納入期限	令和6年 3月29日(金)	納入場所	<input checked="" type="checkbox"/> 発注課	<input type="checkbox"/> 発注課でない場合	データ納品
備 考	<ul style="list-style-type: none"> 写真のスクリーン線は175線以上厳守 背文字印刷あり データの納品は、テキスト読み込みできるPDF型式とする 				

※1契約課提出3万円以上用

※2コピーをして2枚1組で提出してください。(糊付け不要)

特記仕様書

- 1 名称 長野市の埋蔵文化財第172集
浅川扇状地遺跡群 北浦田遺跡
— ヒルズガーデン稲田一丁目分譲地造成工事に伴う埋蔵文化財発掘調査
報告書 —
- 2 印刷部数 300部
- 3 体裁
- (1) 版型 A4判縦、文字横組み 天地 29.7 cm×左右 21.0 cm
- (2) 版面 本文・図・表 22頁 天地 24.0 cm×左右 16.0 cm
- (3) 印字数 1頁 50字×38行 本文 13級明朝体 (9pt)
- (4) 行・字間 行間 9.15pt、字間 18.05pt
- (5) 余白 上 30.0 mm、下 25.0 mm、左 25.0 mm、右 24.0 mm
- (6) 印刷方法 本文・図・表 オフセット (網分解加工および網掛け処理の図版あり)
写真図版 オフセット (スクリーン線 175線以上厳守)
- (7) 紙材
- | | | |
|----------|----------|-----------|
| 表紙 | シルバーボード | 70.5 kg以上 |
| 見返し | 上質紙 (白) | 70.5 kg以上 |
| 巻頭・本文・巻末 | マット紙 (白) | 70.5 kg以上 |
- ※ 永年保存が目的のため、古紙再生紙は使用不可。
- (8) 製本 並製本 (アジロ綴じ、クルミ表紙、見返し付き、背文字印刷あり)
- 4 ページ数 22ページ (別紙内訳書参照)
本文 12頁、その他 10頁 (多色・二色刷りなし、折込み図版なし)
- 5 入校方法 データ入稿 (媒体は CD)
使用ソフト名 adobe illustrator、MS-Word&Excel、写真は jpeg データ
- 6 校正 初校・再校・最終校の3回実施 (各々社内校正も実施すること)
校正部数は各2通で、最終校正は本紙校正とすること。
- 7 納品 発掘調査報告書 300部、印刷データ (PDF 型式、媒体 CD) 1式
- 8 特記事項
- ① 専任の責任者を配置し、緊密な連絡が取れる体制をとること。
 - ② 編集やレイアウトの詳細に関しては下記担当職員の指示に従うものとし、また、校正の場を待たず必要に応じて適宜適切な意見が述べられるよう、作業進行管理の円滑化を図ること。
 - ③ 編集やレイアウトにあたる作業者には、永年保存を目的とした学術刊行物であることを十分に理解し、これに対する経験や専門知識を有した専門スタッフを配置し、成果品の向上に努めること。
 - ④ 本仕様書に疑問が生じた場合、および内容を変更することが特に有効か、または必要と思われる場合は、協議のうえ承認を受けること。
9. 担当職員 長野市教育委員会文化財課 埋蔵文化財センター
課長補佐 風間栄一、研究員 清水 竜太
TEL (026) 284-0004、FAX (026) 284-0106、E-mail: maibun@city.nagano.lg.jp

10408-3

別紙 内訳書

物件名	長野市の埋蔵文化財第172集 浅川扇状地遺跡群 北浦田遺跡 —ヒルズガーデン稲田一丁目分譲地造成工事に伴う埋蔵文化財発掘調査報告書—		
規格	A4版縦組、16cm×24cm、13級明朝体、50字×38行、 オフセット印刷、並製本アジロ綴じ、クルミ表紙、見返し・背文字あり		
頁数	表紙 見返し		
	巻頭	4 頁	
	内訳	中表紙	2 頁 (裏白含む)
		序文	1 頁
		例言・凡例・目次	1 頁
	本文	12 頁	
	内訳	第 I 章	4 頁 (図版込み)
		内訳	第1節 調査の経過と事務経過
			第2節 調査の経過(調査日誌抄)
			第3節 調査体制 (4色刷りなし、2色刷りなし、折込図版なし)
		第 II 章	2 頁 (図版込み)
		内訳	第1節 遺跡の立地
			第2節 周辺の遺跡 (4色刷りなし、2色刷りなし、折込図版なし)
		第 III 章	6 頁 (図版込み)
内訳		第1節 基本層序	
		第2節 調査概要	
	第3節 個人住宅地点の遺構と遺物		
	第4節 分譲地造成地点の遺構と遺物		
	第5節 まとめ (4色刷りなし、2色刷りなし、折込図版なし)		
図版	4 頁		
内訳	写真図版	4 頁	
巻末	2 頁		
内訳	報告書抄録	1 頁	
	奥付	1 頁	
見返し 裏表紙			
合計		22 頁	
その他	・ 永年保存を目的とした学術刊行物であることを充分理解し、特に写真図版のスクリーン線など、精度の保持に充分留意すること。古紙再生紙の使用は不可。		

印刷物発注仕様書		発注課	保育・幼稚園課		原稿担当者職氏名
印刷物品名	未満児用おたよりの印刷			連絡先 (電話・内線)	内(2927)
数 量	2歳児用440 0・1歳児用530 部 <input checked="" type="checkbox"/> 冊 枚・シート			落札後の 打ち合わせ	<input checked="" type="checkbox"/> 要 <input type="checkbox"/> 不要
	(複写の場合) × × 冊			校正回数	回 <input type="checkbox"/> 責任校正
種類・規格	<input type="checkbox"/> パンフレット	<input checked="" type="checkbox"/> 冊子	<input type="checkbox"/> 封筒		原稿データ
	<input type="checkbox"/> チラシ・リーフレット	<input type="checkbox"/> 複写伝票	<input type="checkbox"/> 〒赤枠付		
	<input type="checkbox"/> ポスター	<input type="checkbox"/> 連続帳票	<input type="checkbox"/> 窓あき		<input type="checkbox"/> 無 <input type="checkbox"/> 有
	<input type="checkbox"/> 賞状	<input type="checkbox"/> はがき	<input type="checkbox"/> テープタック付		
	<input type="checkbox"/> A 判	<input type="checkbox"/> B 判	<input type="checkbox"/> 長 号	<input type="checkbox"/> CD <input type="checkbox"/> USB	
	<input type="checkbox"/> 変形 _____mm× _____mm	<input type="checkbox"/> 角 号	<input type="checkbox"/> 封筒 号	<input type="checkbox"/> ネットワーク経由	
	<input type="checkbox"/> 両面印刷	<input type="checkbox"/> 片面印刷	<input type="checkbox"/> その他(別紙見本)	<input type="checkbox"/> Word <input type="checkbox"/> Excel	
製 本	<input checked="" type="checkbox"/> 見本のとおり	<input type="checkbox"/> 観音折	<input type="checkbox"/> ミシン (ヶ所)	<input type="checkbox"/> その他	
	<input type="checkbox"/> バラ	<input type="checkbox"/> 中綴じ	<input type="checkbox"/> 穴あけ (ヶ所)	()	
	<input type="checkbox"/> ()折	<input type="checkbox"/> 無線綴じ	<input type="checkbox"/> クルミ表紙		
用 紙	*グリーン購入法に適合する用紙を使用すること(入手困難な場合は代替品可)				
	紙 質	<input checked="" type="checkbox"/> 見本のとおり			
		<input type="checkbox"/> 次のとおり			
		表紙	種類:		
	用紙(本文)	種類:			
	中扉	種類:			
カーボン色	<input type="checkbox"/> ノーカーボン紙	<input type="checkbox"/> カーボン紙			
	<input type="checkbox"/> 色	<input type="checkbox"/> 別途指定			
デザイン	<input type="checkbox"/> 要	特記事項	<input type="checkbox"/>		
	<input checked="" type="checkbox"/> 不要		<input type="checkbox"/>		
印刷方法	<input checked="" type="checkbox"/> 見本のとおり	<input type="checkbox"/> オフセット	<input type="checkbox"/> フォーム	<input type="checkbox"/> 写真製版	
		<input type="checkbox"/> ウラカーボン	<input type="checkbox"/> シルク <input type="checkbox"/> シール		
使用インキ	*原則として古紙再生を阻害するUV、発泡、金・銀・パールインキを含まないこと *オフセット印刷において、芳香族成分が1%以下の溶剤(動物植物系等の溶剤を含む)のみを用いること <input type="checkbox"/> 環境に配慮した植物油インク等を使用する				
刷 色	<input type="checkbox"/> パンフレット	<input type="checkbox"/> チラシ	<input type="checkbox"/> 伝票	表 _____色	裏 _____色
	<input checked="" type="checkbox"/> 冊子	表紙	表 _____色	裏 _____色	口絵 _____頁 _____色
	本文	_____頁 _____色	() _____頁 _____色		
納入期限	3月4日(月)	納入場所	<input checked="" type="checkbox"/> 発注課	<input type="checkbox"/> 発注課でない場合	データ納品
				<input type="checkbox"/> 要 <input type="checkbox"/> 不要	<input type="checkbox"/> CD <input type="checkbox"/> USB
備 考	「刷色」は見本のとおりでお願いします。				

※1契約課提出3万円以上用

※2コピーをして2枚1組で提出してください。(糊付け不要)

印刷物発注仕様書		発注課	教育委員会文化財課 埋蔵文化財センター		原稿担当者職氏名	
印刷物品名	長野市の埋蔵文化財第175集の印刷			連絡先 (電話・内線)	284-0004	
数 量	300 部 冊 ・枚・シート			落札後の 打ち合わせ	■ 要 □ 不要	
	(複写の場合) × × 冊			校正回数	3回	■責任校正
種類・規格	<input type="checkbox"/> パンフレット	<input checked="" type="checkbox"/> 冊子	<input type="checkbox"/> 封筒		原稿データ	
	<input type="checkbox"/> チラシ・リーフレット	<input type="checkbox"/> 複写伝票	<input type="checkbox"/> 干赤枠付			
	<input type="checkbox"/> ポスター	<input type="checkbox"/> 連続帳票	<input type="checkbox"/> 窓あき		<input type="checkbox"/> 無	<input checked="" type="checkbox"/> 有
	<input type="checkbox"/> 賞状	<input type="checkbox"/> はがき	<input type="checkbox"/> テープタック付			
	<input checked="" type="checkbox"/> A4判 縦	<input type="checkbox"/> B 判	<input type="checkbox"/> 長 号		■ CD □ USB	
	<input type="checkbox"/> 変形 _____ mm × _____ mm		<input type="checkbox"/> 角 号		■ ネットワーク経由	
	<input checked="" type="checkbox"/> 両面印刷	<input type="checkbox"/> 片面印刷	<input type="checkbox"/> 封筒 号		■ Word ■ Excel	
	<input type="checkbox"/> 複写	<input type="checkbox"/> ナンバー入り	<input type="checkbox"/> その他(別紙見本)		■ (AI)	
製 本	<input type="checkbox"/> 見本のとおり	<input type="checkbox"/> 観音折	<input type="checkbox"/> ミシン (ヶ所)		■ その他	
	<input type="checkbox"/> バラ	<input type="checkbox"/> 中綴じ	<input type="checkbox"/> 穴あけ (ヶ所)		(見返し、アジロ綴じ)	
	<input type="checkbox"/> ()折	<input type="checkbox"/> 無線綴じ	<input checked="" type="checkbox"/> クルミ表紙			
用 紙	*グリーン購入法に適合する用紙を使用すること(入手困難な場合は代替品可)					
	紙 質	<input type="checkbox"/> 見本のとおり				
		<input checked="" type="checkbox"/> 次のとおり				
		表紙	種類: シルバーボード			
	用紙(本文)	種類: マット紙70.5kg以上				
中扉	種類: なし					
カーボン色	<input type="checkbox"/> ノーカーボン紙		<input type="checkbox"/> カーボン紙			
	<input checked="" type="checkbox"/> 白 色		<input type="checkbox"/> 別途指定			
デザイン	<input checked="" type="checkbox"/> 要		特記事項	<input checked="" type="checkbox"/> 永年保存を目的とした学術報告書のため、古紙再生紙は使用不可		
	<input type="checkbox"/> 不要					
印刷方法	<input type="checkbox"/> 見本のとおり		<input checked="" type="checkbox"/> オフセット	<input type="checkbox"/> フォーム		■ 写真製版
			<input type="checkbox"/> ウラカーボン	<input type="checkbox"/> シルク <input type="checkbox"/> シール		
使用インキ	*原則として古紙再生を阻害するUV、発泡、金・銀・パールインキを含まないこと *オフセット印刷において、芳香族成分が1%以下の溶剤(動物植物系等の溶剤を含む)のみを用いること <input type="checkbox"/> 環境に配慮した植物油インク等を使用する					
刷 色	<input type="checkbox"/> パンフレット		<input type="checkbox"/> チラシ	<input type="checkbox"/> 伝票	表 _____ 色	裏 _____ 色
	<input checked="" type="checkbox"/> 冊子		表紙 黒単色	口絵 _____ 頁 _____ 色		
	本文 12頁 黒単色 多色、折込みなし					
納入期限	令和6年 3月29日(金)		納入場所	<input checked="" type="checkbox"/> 発注課	<input type="checkbox"/> 発注課でない場合	データ納品
備 考	<ul style="list-style-type: none"> 写真のスクリーン線は175線以上厳守 背文字印刷あり データの納品は、テキスト読み込みできるPDF型式とする 					

※1契約課提出3万円以上用

※2コピーをして2枚1組で提出してください。(糊付け不要)

特記仕様書

- 1 名称 長野市の埋蔵文化財第 175 集
浅川扇状地遺跡群 稲添遺跡(2)
— (仮称) 中村医院新築工事に伴う埋蔵文化財発掘調査報告書 —
- 2 印刷部数 300部
- 3 体裁
- (1) 版型 A4判縦、文字横組み 天地 29.7 cm×左右 21.0 cm
- (2) 版面 本文・図・表 20頁 天地 24.0 cm×左右 16.0 cm
- (3) 印字数 1頁 50字×38行 本文 13級明朝体(9pt)
- (4) 行・字間 行間 9.15pt、字間 18.05pt
- (5) 余白 上 30.0 mm、下 25.0 mm、左 25.0 mm、右 24.0 mm
- (6) 印刷方法 本文・図・表 オフセット(網分解加工および網掛け処理の図版あり)
写真図版 オフセット(スクリーン線 175 線以上厳守)
- (7) 紙材 表紙 シルバーボード 70.5 kg以上
見返し 上質紙(白) 70.5 kg以上
巻頭・本文・巻末 マット紙(白) 70.5 kg以上
※ 永年保存が目的のため、古紙再生紙は使用不可。
- (8) 製本 並製本(アジロ綴じ、クルミ表紙、見返し付き、背文字印刷あり)
- 4 ページ数 20ページ(別紙内訳書参照)
本文 12頁、その他 8頁(多色・二色刷りなし、折込み図版なし)
- 5 入校方法 データ入稿(媒体は CD)
使用ソフト名 adobe illustrator、MS-Word&Excel、写真は jpeg データ
- 6 校正 初校・再校・最終校の 3回実施(各々社内校正も実施すること)
校正部数は各 2通で、最終校正は本紙校正とすること。
- 7 納品 発掘調査報告書 300部、印刷データ(PDF 型式、媒体 CD) 1式
- 8 特記事項 ① 専任の責任者を配置し、緊密な連絡が取れる体制をとること。
② 編集やレイアウトの詳細に関しては下記担当職員の指示に従うものとし、また、校正の場を待たず必要に応じて適宜適切な意見が述べられるよう、作業進行管理の円滑化を図ること。
③ 編集やレイアウトにあたる作業者には、永年保存を目的とした学術刊行物であることを十分に理解し、これに対する経験や専門知識を有した専門スタッフを配置し、成果品の向上に努めること。
④ 本仕様書に疑問が生じた場合、および内容を変更することが特に有効か、または必要と思われる場合は、協議のうえ承認を受けること。
- 9 担当職員 長野市教育委員会文化財課 埋蔵文化財センター
課長補佐 風間栄一、研究員 清水 竜太
TEL(026)284-0004、FAX(026)284-0106、E-mail:maibun@city.nagano.lg.jp

別紙 内訳書

物件名	長野市の埋蔵文化財第175集 浅川扇状地遺跡群 稲添遺跡(2) — (仮称)中村医院新築工事に伴う埋蔵文化財発掘調査報告書 —		
規格	A4版縦組、16cm×24cm、13級明朝体、50字×38行、 オフセット印刷、並製本アジロ綴じ、クルミ表紙、見返し・背文字あり		
頁数	表紙 見返し		
	巻頭	4 頁	
	内訳	中表紙	2 頁 (裏白含む)
		序文	1 頁
		例言・凡例・目次	1 頁
	本文	12 頁	
	内訳	第 I 章	4 頁 (図版込み)
		内訳	第1節 調査の経過と事務経過
			第2節 調査の経過と方法
			第3節 調査体制 (4色刷りなし、2色刷りなし、折込図版なし)
		第 II 章	3 頁 (図版込み)
		内訳	第1節 遺跡の立地
			第2節 周辺の遺跡
			第3節 稲添遺跡の既往調査 (4色刷りなし、2色刷りなし、折込図版なし)
		第 III 章	5 頁 (図版込み)
		内訳	第1節 調査概要
	第2節 遺構と遺物		
第3節 まとめ (4色刷りなし、2色刷りなし、折込図版なし)			
図版	2 頁		
内訳	写真図版	2 頁	
巻末	2 頁		
内訳	報告書抄録	1 頁	
	奥付	1 頁	
	見返し 裏表紙		
	合計	20 頁	
その他	・ 永年保存を目的とした学術刊行物であることを充分理解し、特に写真図版のスクリーン線など、精度の保持に充分留意すること。古紙再生紙の使用は不可。		

印刷物発注仕様書		発注課	保健所健康課		原稿担当者職氏名		
印刷物品名	ながの健やかプラン21(第二次)冊子の印刷			連絡先 (電話・内線)	026-226-9961		
数 量	500部			落札後の 打ち合わせ	■ 要 □ 不要		
	(複写の場合) × × 冊			校正回数	3回	□責任校正	
種類・規格	<input type="checkbox"/> パンフレット	<input checked="" type="checkbox"/> 冊子		<input type="checkbox"/> 封筒		原稿データ	
	<input type="checkbox"/> チラシ・リーフレット	<input type="checkbox"/> 複写伝票		<input type="checkbox"/> 干赤枠付			
	<input type="checkbox"/> ポスター	<input type="checkbox"/> 連続帳票		<input type="checkbox"/> 窓あき		□無 ■有	
	<input type="checkbox"/> 賞状	<input type="checkbox"/> はがき		<input type="checkbox"/> テープタック付			
	<input checked="" type="checkbox"/> A 4 判		<input type="checkbox"/> B 判		<input type="checkbox"/> 長 号		<input type="checkbox"/> CD <input type="checkbox"/> USB
	<input type="checkbox"/> 変形 mm× mm				<input type="checkbox"/> 角 号		■ネットワーク経由
	<input checked="" type="checkbox"/> 両面印刷		<input type="checkbox"/> 片面印刷		<input type="checkbox"/> 封筒 号		■ Word ■ Excel
	<input type="checkbox"/> 複写		<input type="checkbox"/> ナンバー入り		<input type="checkbox"/> その他(別紙見本)		■ PowerPoint
製 本	<input type="checkbox"/> 見本のとおり		<input type="checkbox"/> 観音折		<input type="checkbox"/> ミシン (ヶ所)		□その他 ()
	<input type="checkbox"/> バラ		<input type="checkbox"/> 中綴じ		<input type="checkbox"/> 穴あけ (ヶ所)		
	<input type="checkbox"/> ()折		<input checked="" type="checkbox"/> 無線綴じ		<input type="checkbox"/> クルミ表紙		
用 紙	*グリーン購入法に適合する用紙を使用すること(入手困難な場合は代替品可)						
	紙 質	<input type="checkbox"/> 見本のとおり					
		<input checked="" type="checkbox"/> 次のとおり		表紙 種類: アートポスト153k、マットPP			
				用紙(本文) 種類: 上質44.5k			
			中扉 種類:				
カーボン色	<input type="checkbox"/> ノーカーボン紙		<input type="checkbox"/> カーボン紙				
	<input checked="" type="checkbox"/> 白色		<input type="checkbox"/> 別途指定				
デザイン	<input checked="" type="checkbox"/> 要		特記事項	■ グラフ等はデータをExcel等で提供し、軽微な修正・調整を行う。			
	<input type="checkbox"/> 不要			■ 表紙の制作あり(カット等を使用)。本文にも適宜カットを挿入する。			
印刷方法	<input type="checkbox"/> 見本のとおり		<input type="checkbox"/> オフセット <input type="checkbox"/> フォーム		<input type="checkbox"/> 写真製版		
			<input type="checkbox"/> ウラカーボン <input type="checkbox"/> シルク <input type="checkbox"/> シール				
使用インキ	*原則として古紙再生を阻害するUV、発泡、金・銀・パールインキを含まないこと *オフセット印刷において、芳香族成分が1%以下の溶剤(動物植物系等の溶剤を含む)のみを用いること <input type="checkbox"/> 環境に配慮した植物油インク等を使用する						
刷 色	<input type="checkbox"/> パンフレット		<input type="checkbox"/> チラシ <input type="checkbox"/> 伝票		表 色 裏 色		
	<input checked="" type="checkbox"/> 冊子		表紙 表 4 色 裏 1 色		口絵 頁 色		
			本文 144 頁 4 色		() 頁 色		
納入期限	3月 29日 (金)		納入場所	<input checked="" type="checkbox"/> 発注課 <input type="checkbox"/> 発注課でない場合		データ納品	
							■ 要 □ 不要 □ CD □ USB ■ ネットワーク経由 用途(ホームページ掲載)
備 考	・内容(原稿)は別添参照(4in1で印刷しているが実際は1in1とする。また、本文が148ページあるがグラフサイズ等を調整して144ページとする。)						

※1契約課提出3万円以上用

※2コピーをして2枚1組で提出してください。(糊付け不要)

印刷物発注仕様書		発注課	保健所健康課		原稿担当者職氏名		
印刷物品名	ながの健やかプラン21(第二次)概要版の印刷			連絡先 (電話・内線)	026-226-9961		
数 量	5,000部			落札後の 打ち合わせ	■ 要 □ 不要		
	(複写の場合) × × 冊			校正回数	3回 □ 責任校正		
種類・規格	■ パンフレット		□ 冊子	□ 封筒		原稿データ	
	□ チラシ・リーフレット		□ 複写伝票	□ 干赤枠付			
	□ ポスター		□ 連続帳票	□ 窓あき		□ 無	■ 有
	□ 賞状		□ はがき	□ テープタック付			
	■ A 3 判		□ B 判	□ 長 号		□ CD	□ USB
	□ 変形 _____ mm × _____ mm		□ 角 号		■ ネットワーク経由		
	■ 両面印刷		□ 片面印刷	□ 封筒 号		■ Word ■ Excel	
製 本	□ 見本のとおり		□ 観音折	□ ミシン (ヶ所)		□ その他	
	□ パラ		■ 中綴じ	□ 穴あけ (ヶ所)		()	
	□ () 折		□ 無線綴じ	□ その他(別紙見本)		□ ()	
用 紙	*グリーン購入法に適合する用紙を使用すること(入手困難な場合は代替品可)						
	紙 質	□ 見本のとおり		■ 次のとおり			
		表紙 種類:					
		用紙(本文) 種類: マット57.5k					
	中扉 種類:						
カーボン色	□ ノーカーボン紙		□ カーボン紙				
	■ 白色		□ 別途指定				
デザイン	■ 要		特記事項	■ 全ページにおいてカット・グラフを使用して作成(冊子と統一感を持たせる)			
	□ 不要			□			
印刷方法	□ 見本のとおり		□ オフセット	□ フォーム		□ 写真製版	
			□ ウラカーボン	□ シルク □ シール			
使用インキ	*原則として古紙再生を阻害するUV、発泡、金・銀・パールインキを含まないこと *オフセット印刷において、芳香族成分が1%以下の溶剤(動物植物系等の溶剤を含む)のみを用いること □ 環境に配慮した植物油インク等を使用する						
刷 色	■ パンフレット		□ チラシ	□ 伝票	表 4 色	裏 4 色	
	□ 冊子		表紙 表 色	裏 色	口絵 頁 色		
			本文 頁 色	() 頁 色			
納入期限	3月 29日(金)	納入場所	■ 発注課	□ 発注課でない場合	データ納品	■ 要 □ 不要 □ CD □ USB ■ ネットワーク経由 用途(ホームページ掲載)	
備 考	・A3二つ折り、8ページ ・内容(原稿)は落札業者との打合せにおいて提供						

※1契約課提出3万円以上用

※2コピーをして2枚1組で提出してください。(糊付け不要)

印刷物発注仕様書		発注課	健康課	原稿担当者職氏名	
印刷物品名	長野市自殺対策行動計画(第二次)冊子の印刷			連絡先 (電話・内線)	026-226-9965 内(63-152)
数 量	250 冊			落札後の 打ち合わせ	■ 要 □ 不要
	(複写の場合) × × 冊			校正回数	3 回 □責任校正
種類・規格	<input type="checkbox"/> パンフレット	<input checked="" type="checkbox"/> 冊子	<input type="checkbox"/> 封筒	原稿データ	
	<input type="checkbox"/> チラシ・リーフレット	<input type="checkbox"/> 複写伝票	<input type="checkbox"/> 干赤枠付		
	<input type="checkbox"/> ポスター	<input type="checkbox"/> 連続帳票	<input type="checkbox"/> 窓あき	<input type="checkbox"/> 無	<input checked="" type="checkbox"/> 有
	<input type="checkbox"/> 賞状	<input type="checkbox"/> はがき	<input type="checkbox"/> テープタック付		
	<input type="checkbox"/> A 判	<input type="checkbox"/> B 判	<input type="checkbox"/> 長 号	<input type="checkbox"/> CD	<input type="checkbox"/> USB
	<input type="checkbox"/> 変形 _____mm× _____mm		<input type="checkbox"/> 角 号	<input type="checkbox"/> ネットワーク経由	
	<input type="checkbox"/> 両面印刷	<input type="checkbox"/> 片面印刷	<input type="checkbox"/> 封筒 号	<input checked="" type="checkbox"/> Word <input checked="" type="checkbox"/> Excel	
	<input type="checkbox"/> 複写	<input type="checkbox"/> ナンバー入り	<input type="checkbox"/> その他(別紙見本)	<input checked="" type="checkbox"/> (PDF)	
製 本	<input checked="" type="checkbox"/> 見本のとおり	<input type="checkbox"/> 観音折	<input type="checkbox"/> ミシン (ヶ所)	<input type="checkbox"/> その他	
	<input type="checkbox"/> バラ	<input type="checkbox"/> 中綴じ	<input type="checkbox"/> 穴あけ (ヶ所)	()	
	<input type="checkbox"/> ()折	<input type="checkbox"/> 無線綴じ	<input type="checkbox"/> クルミ表紙		
用 紙	*グリーン購入法に適合する用紙を使用すること(入手困難な場合は代替品可)				
	紙 質	<input checked="" type="checkbox"/> 見本のとおり 見本を参考に紙質の提案をお願いします。			
		<input type="checkbox"/> 次のとおり			
		表紙	種類:		
	用紙(本文)	種類:			
中扉	種類:				
カーボン色	<input type="checkbox"/> ノーカーボン紙	<input type="checkbox"/> カーボン紙			
色	<input type="checkbox"/> 色	<input type="checkbox"/> 別途指定			
デザイン	<input type="checkbox"/> 要	特記事項	<input type="checkbox"/>		
	<input checked="" type="checkbox"/> 不要		<input type="checkbox"/>		
印刷方法	<input checked="" type="checkbox"/> 見本のとおり	<input type="checkbox"/> オフセット	<input type="checkbox"/> フォーム	<input type="checkbox"/> 写真製版	
		<input type="checkbox"/> ウラカーボン	<input type="checkbox"/> シルク	<input type="checkbox"/> シール	
使用インキ	*原則として古紙再生を阻害するUV、発泡、金・銀・パールインキを含まないこと *オフセット印刷において、芳香族成分が1%以下の溶剤(動物植物系等の溶剤を含む)のみを用いること <input type="checkbox"/> 環境に配慮した植物油インク等を使用する				
刷 色	<input type="checkbox"/> パンフレット	<input type="checkbox"/> チラシ	<input type="checkbox"/> 伝票	表 _____色	裏 _____色
	<input checked="" type="checkbox"/> 冊子	表紙	表 _____色	裏 _____色	口絵 _____頁 _____色
		本文	_____頁 _____色	() _____頁 _____色	
納入期限	3月 25日 (月)	納入場所	<input checked="" type="checkbox"/> 発注課	データ納品	<input type="checkbox"/> 要 <input type="checkbox"/> 不要
			<input type="checkbox"/> 発注課でない場合		<input type="checkbox"/> CD <input type="checkbox"/> USB
					<input checked="" type="checkbox"/> ネットワーク経由 用途 ()
備 考	添付した原稿(案)は、ほぼ確定した内容ですが、文言等に多少の修正が生じる可能性があります。内容が確定するのは2月中旬以降となるため、事前の打ち合わせを必ずお願いします。項目見出しの様式統一やイラスト挿入等の加工・修正もお願いします。				

※1契約課提出3万円以上用

※2コピーをして2枚1組で提出してください。(糊付け不要)

印刷物発注仕様書		発注課	国保・高齢者医療課		原稿担当者職氏名
印刷物品名	国民年金事務窓口マニュアルの印刷			連絡先 (電話・内線)	内(2683)
数 量	210	部・冊 枚・シート		落札後の 打ち合わせ	■ 要 □ 不要
	(複写の場合)	×	×	冊 校正回数	3 回 □責任校正
種類・規格	<input type="checkbox"/> パンフレット	<input checked="" type="checkbox"/> 冊子		<input type="checkbox"/> 封筒	原稿データ
	<input type="checkbox"/> チラシ・リーフレット	<input type="checkbox"/> 複写伝票		<input type="checkbox"/> 〒赤枠付	
	<input type="checkbox"/> ポスター	<input type="checkbox"/> 連続帳票		<input type="checkbox"/> 窓あき	<input type="checkbox"/> 無 <input checked="" type="checkbox"/> 有
	<input type="checkbox"/> 賞状	<input type="checkbox"/> はがき		<input type="checkbox"/> テープタック付	
	<input checked="" type="checkbox"/> A 4 判	<input type="checkbox"/> B 判		<input type="checkbox"/> 長 号	<input type="checkbox"/> CD <input type="checkbox"/> USB
	<input type="checkbox"/> 変形 mm× mm			<input type="checkbox"/> 角 号	■ネットワーク経由
	<input checked="" type="checkbox"/> 両面印刷	<input type="checkbox"/> 片面印刷		<input type="checkbox"/> 封筒 号	■ Word ■ Excel
<input type="checkbox"/> 複写	<input type="checkbox"/> ナンバー入り		<input type="checkbox"/> その他(別紙見本)	■ (紙)	
製 本	<input checked="" type="checkbox"/> 見本のとおり		<input type="checkbox"/> 観音折	<input type="checkbox"/> ミシン (ヶ所)	<input type="checkbox"/> その他
	<input type="checkbox"/> バラ		<input type="checkbox"/> 中綴じ	<input type="checkbox"/> 穴あけ (ヶ所)	()
	<input type="checkbox"/> ()折		<input type="checkbox"/> 無線綴じ	<input type="checkbox"/> クルミ表紙	
用 紙	*グリーン購入法に適合する用紙を使用すること(入手困難な場合は代替品可)				
	紙 質	<input checked="" type="checkbox"/> 見本のとおり			
		<input type="checkbox"/> 次のとおり			
		表紙	種類:		
	用紙(本文)	種類:			
	中扉	種類:			
カーボン色	<input type="checkbox"/> ノーカーボン紙	<input type="checkbox"/> カーボン紙			
	<input type="checkbox"/> 色	■ 別途指定			
デザイン	<input type="checkbox"/> 要	特記事項	<input type="checkbox"/>		
	<input checked="" type="checkbox"/> 不要		<input type="checkbox"/>		
印刷方法	<input checked="" type="checkbox"/> 見本のとおり	<input type="checkbox"/> オフセット	<input type="checkbox"/> フォーム		<input type="checkbox"/> 写真製版
		<input type="checkbox"/> ウラカーボン	<input type="checkbox"/> シルク <input type="checkbox"/> シール		
使用インキ	*原則として古紙再生を阻害するUV、発泡、金・銀・パールインキを含まないこと *オフセット印刷において、芳香族成分が1%以下の溶剤(動物植物系等の溶剤を含む)のみを用いること <input type="checkbox"/> 環境に配慮した植物油インキ等を使用する				
刷 色	<input type="checkbox"/> パンフレット	<input type="checkbox"/> チラシ	<input type="checkbox"/> 伝票	表 色	裏 色
	<input checked="" type="checkbox"/> 冊子	表紙	表 色	裏 色	口絵 頁 色
		本文	114頁 色	() 頁 色	
納入期限	3月21日(木)	納入場所	<input checked="" type="checkbox"/> 発注課	<input type="checkbox"/> 発注課でない場合	データ納品
備 考	原稿は、データと紙両方でお渡します。紙の原稿を参考にデータを調整のうえ、ページを入れていただき、編集・製本をお願いします。				

※1契約課提出3万円以上用
 ※2コピーをして2枚1組で提出してください。(糊付け不要)

印刷物発注仕様書		発注課	健康課	原稿担当者職氏名	
印刷物品名	Hib+DPT-IPV予防接種予診票の印刷		連絡先 (電話・内線)	内(63-188)	
数 量	部・冊・枚・シート		落札後の 打ち合わせ	■ 要 □ 不要	
	(複写の場合)	2枚 × 2,000部	校正回数	1回	□責任校正
種類・規格	<input type="checkbox"/> パンフレット	<input type="checkbox"/> 冊子	<input type="checkbox"/> 封筒	原稿データ	
	<input type="checkbox"/> チラシ・リーフレット	<input checked="" type="checkbox"/> 複写伝票	<input type="checkbox"/> 干赤枠付		
	<input type="checkbox"/> ポスター	<input type="checkbox"/> 連続帳票	<input type="checkbox"/> 窓あき	■無 □有	
	<input type="checkbox"/> 賞状	<input type="checkbox"/> はがき	<input type="checkbox"/> テープタック付		
	<input checked="" type="checkbox"/> A 4 判	<input type="checkbox"/> B 判	<input type="checkbox"/> 長 号	<input type="checkbox"/> CD <input type="checkbox"/> USB	
	<input type="checkbox"/> 変形 mm× mm	<input type="checkbox"/> 角 号	<input type="checkbox"/> 封筒 号	<input type="checkbox"/> ネットワーク経由	
	<input type="checkbox"/> 両面印刷	<input type="checkbox"/> 片面印刷	<input type="checkbox"/> その他(別紙見本)	<input type="checkbox"/> Word <input type="checkbox"/> Excel	
製 本	<input checked="" type="checkbox"/> 見本のとおり	<input type="checkbox"/> 観音折	<input type="checkbox"/> ミシン (ヶ所)	■その他 (天のり)	
	<input type="checkbox"/> バラ	<input type="checkbox"/> 中綴じ	<input type="checkbox"/> 穴あけ (ヶ所)		
	<input type="checkbox"/> ()折	<input type="checkbox"/> 無線綴じ	<input type="checkbox"/> クルミ表紙		
用 紙	*グリーン購入法に適合する用紙を使用すること(入手困難な場合は代替品可)				
	紙 質	■ 見本のとおり			
		□ 次のとおり			
		表紙	種類:		
カーボン色	■ ノーカーボン紙		<input type="checkbox"/> カーボン紙		
	■ 見本のとおり		<input type="checkbox"/> 別途指定		
デザイン	<input type="checkbox"/> 要	特記事項	<input type="checkbox"/>		
	<input checked="" type="checkbox"/> 不要		<input type="checkbox"/>		
印刷方法	<input checked="" type="checkbox"/> 見本のとおり	<input type="checkbox"/> オフセット	<input type="checkbox"/> フォーム	<input type="checkbox"/> 写真製版	
		<input type="checkbox"/> ウラカーボン	<input type="checkbox"/> シルク	<input type="checkbox"/> シール	
使用インキ	*原則として古紙再生を阻害するUV、発砲、金・銀・パールインキを含まないこと *オフセット印刷において、芳香族成分が1%以下の溶剤(動物植物系等の溶剤を含む)のみを用いること <input type="checkbox"/> 環境に配慮した植物油インク等を使用する				
刷 色	<input type="checkbox"/> パンフレット	<input type="checkbox"/> チラシ	<input type="checkbox"/> 伝票	表 <u>ピンク</u>	裏 <u>色</u>
	<input type="checkbox"/> 冊子	表紙 表 <u>色</u>	裏 <u>色</u>	口絵 <u>頁</u>	<u>色</u>
		本文 <u>頁</u>	<u>色</u>	() <u>頁</u>	<u>色</u>
納入期限	令和6年2月26日(月)	納入場所	<input checked="" type="checkbox"/> 発注課	<input type="checkbox"/> 発注課でない場合	データ納品
				<input type="checkbox"/> 要	<input checked="" type="checkbox"/> 不要
					<input type="checkbox"/> ネットワーク経由 用途 ()
備 考	・刷色、印字内容及びレイアウトは見本と異なる部分があるため、事業者決定後、打ち合わせの必要あり。 ・100部ごとに結束して納品				

※1契約課提出3万円以上用

※2コピーをして2枚1組で提出してください。(糊付け不要)

印刷物発注仕様書		発注課	財政部 資産税課		原稿担当者職氏名	
印刷物品名	変更連絡はがきの印刷			連絡先 (電話・内線)	026-224-5018 内(2472)	
数 量	159,000 部・冊 <input checked="" type="checkbox"/> 枚・シート			落札後の 打ち合わせ	<input checked="" type="checkbox"/> 要 <input type="checkbox"/> 不要	
	(複写の場合) × × 冊			校正回数	2 回 <input type="checkbox"/> 責任校正	
種類・規格	<input type="checkbox"/> パンフレット	<input type="checkbox"/> 冊子	<input type="checkbox"/> 封筒		原稿データ	
	<input type="checkbox"/> チラシ・リーフレット	<input type="checkbox"/> 複写伝票	<input type="checkbox"/> 干赤枠付			
	<input type="checkbox"/> ポスター	<input type="checkbox"/> 連続帳票	<input type="checkbox"/> 窓あき		<input checked="" type="checkbox"/> 無 <input type="checkbox"/> 有	
	<input type="checkbox"/> 賞状	<input checked="" type="checkbox"/> はがき		<input type="checkbox"/> テープタック付		
	<input type="checkbox"/> A 判	<input type="checkbox"/> B 判	<input type="checkbox"/> 長 号		<input type="checkbox"/> CD <input type="checkbox"/> USB	
	<input type="checkbox"/> 変形 _____ mm × _____ mm	<input type="checkbox"/> 角 号		<input type="checkbox"/> ネットワーク経由		
	<input checked="" type="checkbox"/> 両面印刷	<input type="checkbox"/> 片面印刷	<input type="checkbox"/> 封筒 号		<input type="checkbox"/> Word <input type="checkbox"/> Excel	
	<input type="checkbox"/> 複写	<input type="checkbox"/> ナンバー入り	<input checked="" type="checkbox"/> その他(別紙見本)		<input type="checkbox"/> ()	
製 本	<input type="checkbox"/> 見本のとおり	<input type="checkbox"/> 観音折	<input checked="" type="checkbox"/> ミシン (1ヶ所)		<input type="checkbox"/> その他	
	<input type="checkbox"/> バラ	<input type="checkbox"/> 中綴じ	<input type="checkbox"/> 穴あけ (_____ヶ所)		()	
	<input checked="" type="checkbox"/> (二つ)折	<input type="checkbox"/> 無線綴じ	<input type="checkbox"/> クルミ表紙			
用 紙	*グリーン購入法に適合する用紙を使用すること(入手困難な場合は代替品可)					
	紙 質	<input checked="" type="checkbox"/> 見本のとおり				
		<input type="checkbox"/> 次のとおり				
		表紙	種類:			
		用紙(本文)	種類:			
	中扉	種類:				
カーボン 色	<input type="checkbox"/> ノーカーボン紙	<input type="checkbox"/> カーボン紙				
	<input type="checkbox"/> _____ 色	<input type="checkbox"/> 別途指定				
デザイン	<input checked="" type="checkbox"/> 要		特記事項	<input checked="" type="checkbox"/> 内側に隠蔽シールのはがき		
	<input type="checkbox"/> 不要			<input type="checkbox"/>		
印刷方法	<input checked="" type="checkbox"/> 見本のとおり		<input type="checkbox"/> オフセット	<input type="checkbox"/> フォーム		
			<input type="checkbox"/> ウラカーボン	<input type="checkbox"/> シルク <input type="checkbox"/> シール		
			<input type="checkbox"/> 写真製版			
使用インキ	*原則として古紙再生を阻害するUV、発砲、金・銀・パールインキを含まないこと *オフセット印刷において、芳香族成分が1%以下の溶剤(動物植物系等の溶剤を含む)のみを用いること <input type="checkbox"/> 環境に配慮した植物油インク等を使用する					
刷 色	<input type="checkbox"/> パンフレット	<input type="checkbox"/> チラシ	<input type="checkbox"/> 伝票	表 <u>黒・赤</u> 色	裏 <u>黒・赤</u> 色	
	<input type="checkbox"/> 冊子	表紙 表 _____ 色	裏 _____ 色	口絵 _____ 頁 _____ 色	本文 _____ 頁 _____ 色	() _____ 頁 _____ 色
納入期限	3月21日(木)		納入場所	<input checked="" type="checkbox"/> 発注課	<input type="checkbox"/> 発注課でない場合	データ納品
				株式会社 電算		<input type="checkbox"/> 要 <input checked="" type="checkbox"/> 不要 <input type="checkbox"/> CD <input type="checkbox"/> USB <input type="checkbox"/> ネットワーク経由 用途 ()
備 考	二つ折りにした状態で納入のこと。 納入場所は、資産税課へ500枚。他は株式会社電算 システム運用部へ納品のこと。 封入・封緘機使用のため不良品の混在不可。					

※1契約課提出3万円以上用

※2コピーをして2枚1組で提出してください。(糊付け不要)

印刷物発注仕様書		発注課	保健福祉部介護保険課	原稿担当者職氏名	
印刷物品名	窓あき封筒の印刷			連絡先 (電話・内線)	内(2894)
数 量	区内特別:25,000、料金後納:10,000 部・冊・枚・シート			落札後の 打ち合わせ	■ 要 □ 不要
	(複写の場合) × × 冊			校正回数	1回 □責任校正
種類・規格	<input type="checkbox"/> パンフレット	<input type="checkbox"/> 冊子	<input checked="" type="checkbox"/> 封筒		原稿データ
	<input type="checkbox"/> チラシ・リーフレット	<input type="checkbox"/> 複写伝票	<input type="checkbox"/> 下赤枠付		
	<input type="checkbox"/> ポスター	<input type="checkbox"/> 連続帳票	<input checked="" type="checkbox"/> 窓あき		■無 □有
	<input type="checkbox"/> 賞状	<input type="checkbox"/> はがき	<input checked="" type="checkbox"/> テープタック付		
	<input type="checkbox"/> A 判	<input type="checkbox"/> B 判	<input type="checkbox"/> 長 号	<input type="checkbox"/> CD <input type="checkbox"/> USB	
	<input type="checkbox"/> 変形 mm× mm		<input type="checkbox"/> 角 号	<input type="checkbox"/> ネットワーク経由	
	<input type="checkbox"/> 両面印刷	<input type="checkbox"/> 片面印刷	<input type="checkbox"/> 封筒 号	<input type="checkbox"/> Word <input type="checkbox"/> Excel	
<input type="checkbox"/> 複写	<input type="checkbox"/> ナンバー入り	<input checked="" type="checkbox"/> その他(別紙見本)		<input type="checkbox"/> ()	
製 本	<input type="checkbox"/> 見本のとおり	<input type="checkbox"/> 観音折	<input type="checkbox"/> ミシン (ヶ所)	<input type="checkbox"/> その他	
	<input type="checkbox"/> バラ	<input type="checkbox"/> 中綴じ	<input type="checkbox"/> 穴あけ (ヶ所)	()	
	<input type="checkbox"/> ()折	<input type="checkbox"/> 無線綴じ	<input type="checkbox"/> クルミ表紙		
用 紙	*グリーン購入法に適合する用紙を使用すること				
	紙 質	<input checked="" type="checkbox"/> 見本のとおり			
		<input type="checkbox"/> 次のとおり			
		表紙	種類:	ワックス窓専用紙	
用紙(本文)	種類:	ワックス窓専用紙			
中扉	種類:	ワックス窓専用紙			
カーボン色	<input type="checkbox"/> ノーカーボン紙	<input type="checkbox"/> カーボン紙			
	<input type="checkbox"/> 色	<input type="checkbox"/> 色	<input type="checkbox"/> 別途指定		
デザイン	<input type="checkbox"/> 要	特記事項	<input type="checkbox"/>		
	<input type="checkbox"/> 不要		<input type="checkbox"/>		
印刷方法	<input checked="" type="checkbox"/> 見本のとおり	<input type="checkbox"/> オフセット	<input type="checkbox"/> フォーム	<input type="checkbox"/> 写真製版	
		<input type="checkbox"/> ウラカーボン	<input type="checkbox"/> シルク	<input type="checkbox"/> シール	
使用インキ	*原則として古紙再生を阻害するUV、発砲、金・銀・パールインキを含まないこと *オフセット印刷において、芳香族成分が1%以下の溶剤(動物植物系等の溶剤を含む)のみを用いること ■ 環境に配慮した植物油インク等を使用する				
刷 色	<input type="checkbox"/> パンフレット	<input type="checkbox"/> チラシ	<input type="checkbox"/> 伝票	表 色	裏 色
	<input type="checkbox"/> 冊子	表紙 表 色	裏 色	口絵 頁 色	
		本文 頁 色	() 頁 色		
納入期限	令和6年3月1日(金)	納入場所	<input checked="" type="checkbox"/> 発注課	<input type="checkbox"/> 発注課でない場合	データ納品
				<input type="checkbox"/> 要	<input checked="" type="checkbox"/> 不要
					<input type="checkbox"/> ネットワーク経由 用途 ()
備 考	<p>1、封入封緘機(DS-85i)による自動封緘を行うため、次の点に留意すること。</p> <ul style="list-style-type: none"> ・フラップは閉じた状態で納品すること ・フラップにはアラビア糊(水で溶けるのり、添付厚14±2μ)をムラ無く添付すること ・その他不明点は発注課に問い合わせること <p>2、窓部分はワックス窓とすること(ワックス専用紙を指定)。</p> <p>3、印字不良や未印字品等の仕様規格外品が含まれていないか検品の上納品すること。</p> <p>4、通知名の表示位置が封入する通知により動くため、窓の位置は見本厳守。</p> <p>5、納入日は上記納品期限日またはその前日とすること(保管場所の都合上、事前納品は認めない。)</p>				

※1契約課提出3万円以上用

※2コピーをして2枚1組で提出してください。(糊付け不要)

印刷物発注仕様書		発注課	危機管理防災課		原稿担当者職氏名	
印刷物品名	防災啓発用パンフレット(減災の手引き)の印刷			連絡先 (電話・内線)	026-224-5006 内(5701)	
数 量	2,500 部			落札後の 打ち合わせ	■ 要 □ 不要	
	(複写の場合) × × 冊			校正回数	2回	□責任校正
種類・規格	<input checked="" type="checkbox"/> パンフレット	<input type="checkbox"/> 冊子	<input type="checkbox"/> 封筒		原稿データ	
	<input type="checkbox"/> チラシ・リーフレット	<input type="checkbox"/> 複写伝票	<input type="checkbox"/> 干赤枠付			
	<input type="checkbox"/> ポスター	<input type="checkbox"/> 連続帳票	<input type="checkbox"/> 窓あき		<input type="checkbox"/> 無	<input checked="" type="checkbox"/> 有
	<input type="checkbox"/> 賞状	<input type="checkbox"/> はがき	<input type="checkbox"/> テープタック付			
	<input checked="" type="checkbox"/> A 判	<input type="checkbox"/> B 判	<input type="checkbox"/> 長 号		<input type="checkbox"/> CD	<input type="checkbox"/> USB
	<input type="checkbox"/> 変形 _____mm× _____mm		<input type="checkbox"/> 角 号		<input type="checkbox"/> ネットワーク経由	
	<input type="checkbox"/> 両面印刷	<input type="checkbox"/> 片面印刷	<input type="checkbox"/> 封筒 号		<input type="checkbox"/> Word	<input type="checkbox"/> Excel
	<input type="checkbox"/> 複写	<input type="checkbox"/> ナンバー入り	<input type="checkbox"/> その他(別紙見本)		<input type="checkbox"/> ()	
製 本	<input checked="" type="checkbox"/> 見本のとおり	<input type="checkbox"/> 観音折	<input type="checkbox"/> ミシン (ヶ所)		<input type="checkbox"/> その他	
	<input type="checkbox"/> バラ	<input type="checkbox"/> 中綴じ	<input type="checkbox"/> 穴あけ (ヶ所)		()	
	<input type="checkbox"/> ()折	<input type="checkbox"/> 無線綴じ	<input type="checkbox"/> クルミ表紙			
用 紙	*グリーン購入法に適合する用紙を使用すること(入手困難な場合は代替品可)					
	紙 質	<input checked="" type="checkbox"/> 見本のとおり				
		<input type="checkbox"/> 次のとおり				
		表紙	種類:			
	用紙(本文)		種類:			
中扉		種類:				
カーボン色	<input type="checkbox"/> ノーカーボン紙	<input type="checkbox"/> カーボン紙				
	<input type="checkbox"/> 色	<input type="checkbox"/> 別途指定				
デザイン	<input type="checkbox"/> 要	特記事項	<input type="checkbox"/>			
	<input checked="" type="checkbox"/> 不要		<input type="checkbox"/>			
印刷方法	<input checked="" type="checkbox"/> 見本のとおり	<input type="checkbox"/> オフセット	<input type="checkbox"/> フォーム		<input type="checkbox"/> 写真製版	
		<input type="checkbox"/> ウラカーボン	<input type="checkbox"/> シルク <input type="checkbox"/> シール			
使用インキ	*原則として古紙再生を阻害するUV、発砲、金・銀・パールインキを含まないこと *オフセット印刷において、芳香族成分が1%以下の溶剤(動物植物系等の溶剤を含む)のみを用いること <input type="checkbox"/> SOY(大豆)インキを指定する					
刷 色	<input type="checkbox"/> パンフレット		<input type="checkbox"/> チラシ	<input type="checkbox"/> 伝票	表 _____色	裏 _____色
	<input type="checkbox"/> 冊子	表紙	表 _____色	裏 _____色	口絵 _____頁 _____色	
		本文 _____頁 _____色	() _____頁 _____色			
納入期限	3月15日(金)	納入場所	<input checked="" type="checkbox"/> 発注課	<input type="checkbox"/> 発注課でない場合	データ納品	■ 要 □ 不要 <input type="checkbox"/> CD <input type="checkbox"/> USB <input type="checkbox"/> ネットワーク経由 用途 ()
備 考	※提供するPDFデータの一部内容修正をすること。					
前回実績	事業者名:		単価:			
			部数:			